



FS 4316-90 N
FS 4316-90 N X

DK	Betjeningsvejledning
NO	Bruksanvisning
SV	Bruksanvisning
FI	Käyttöohjeet
EN	User guide
NL	Gebruiksaanwijzing

Læs venligst denne betjeningsvejledning inden du tager fryseskabet i brug.

Kære kunde,

Vi håber, at dit produkt, der er produceret i moderne produktionsanlæg og kontrolleret under de mest grundige kvalitetskontrolprocedurer, vil give dig en effektiv service.

Vi anbefaler, at denne betjeningsvejledning læses grundigt inden fryseskabet tages i brug og at betjeningsvejledningen opbevares til fremtidig brug.



Denne betjeningsvejledning

- Vil hjælpe dig med at bruge fryseskabet hurtigt og sikkert.
- Læs betjeningsvejledningen inden fryseskabet installeres og tages i brug.
- Følg instruktionerne, især dem vedrørende sikkerhed.
- Opbevar altid betjeningsvejledningen ved hånden.
- Læs også andre dokumenter vedlagt produktet.

Bemærk, at denne betjeningsvejledning også kan gælde for andre modeller.

Symboler og deres beskrivelse

Denne betjeningsvejledning indeholder følgende symboler:

-  Vigtige informationer eller brugbare tips.
-  Advarsel mod farlige forhold.
-  Advarsel mod strømspænding.

INDHOLD

1 Fryseren	3	4 Forberedelse før ibrugtagning	12
2 Generel sikkerhed	4	5 Anvendelse af fryseskabet	13
Tilsigtet brug.....	4	Indstilling af temperaturen.....	13
Generelle sikkerhedsregler.....	4	Fryseelementer.....	14
Overholdelse af WEEE-direktivet og bortskaffelse af affald	7	Hurtig-frys	14
Overholdelse af RoHS-direktivet	7	6 Vedligeholdelse og rengøring	15
Emballageoplysninger.....	7	7 Anbefalede løsninger på problemer	16
HC Advarsel	7		
Energibesparende foranstaltninger.....	7		
3 Installation	8		
Punkter, der skal tages hensyn til, hvis fryseskabet skal transporteres igen....	8		
Inden fryseskabet betjenes	8		
Elektrisk tilslutning	9		
Bortskaffelse af det gamle fryseskab..	9		
Bortskaf det gamle fryseskab uden at skade miljøet.	9		
Placering og installation	9		
Justering af ben.....	10		
Alarm for åben dør.....	10		
Sådan vender du døren	11		

1 Fryseren

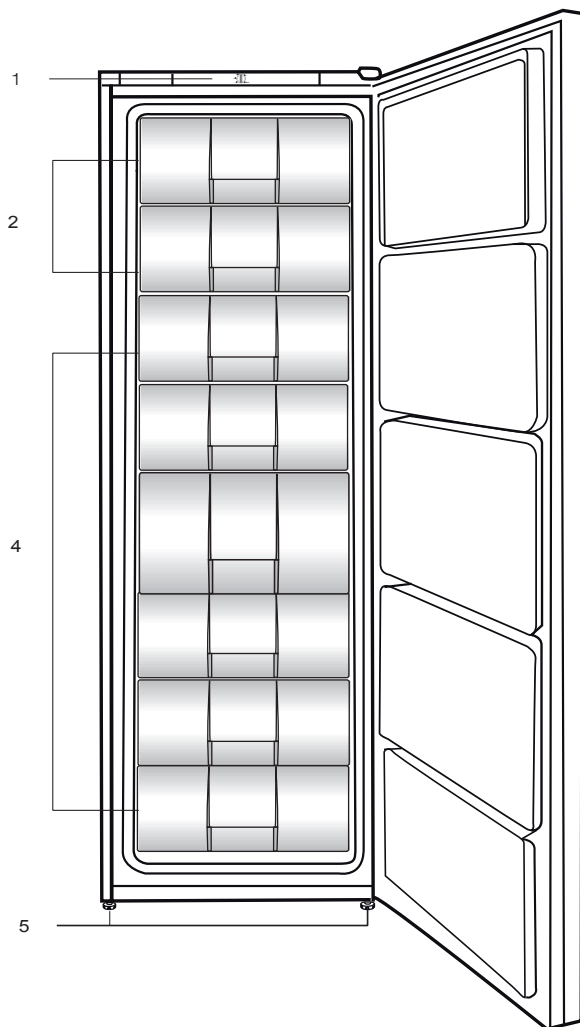

1. Betjeningspanel
2. MegaBox (indfrysingsområde)
3. Skuffer
4. Justerbare forreste ben

i Tallene i denne betjeningsvejledning svarer måske ikke helt til dit produkt. Hvis udstyret ikke findes i det produkt, du har købt, findes det i andre modeller.

2 Generel sikkerhed

Gennemgå følgende informationer. Hvis de ikke følges, kan der opstå personlig eller materiel skade og alle garantier og løfter om driftssikkerhed vil være ugyldige.

Tilsluttet brug

- Produktet er beregnet til husholdningsbrug.
- Fryseskabet må ikke opstilles udendørs. Det er ikke hensigtsmæssigt at anvende fryseskabet udendørs, selv om stedet er overdækket med tag.

Generelle sikkerhedsregler

- Når dette produkt skal bortskaffes, må det ikke ske som almindeligt husholdningsaffald, men skal afleveres til en indsamlingsplads for genbrug af elektriske og elektroniske produkter.
- Kontakt GRAM service for at få svar på spørgsmål og

problemer omkring fryseskabet.

- Damp og fordampede rengøringsmaterialer må aldrig bruges ved rengøring. Hvis det sker, kan dampen komme i kontakt med de elektriske dele og forårsage kortslutning eller elektrisk stød.
- Anvend aldrig delene på fryseskabet, som f.eks. døren til at støtte dig på eller stå på.
- Anvend ikke elektriske apparater inde i fryseskabet.
- Undlad at beskadige kølesystemet, som kølemidlet cirkulerer omkring, med bore- eller skæreværktøjer. Kølemidlet, som kan blæse ud, når fordamperens gaskanaler, forlængerrørene eller overfladebelæggningerne punkteres, kan forårsage hudirritationer og øjenskader.

- Undgå at tildække eller blokere ventilationshullerne i fryseskabet.
- Reparationer af de elektriske apparater må kun udføres af autoriseret person. Reparationer, der er udført af ikke autoriserede personer kan skabe en risiko for brugeren.
- I tilfælde af fejlfunktion under vedligeholdelses- eller reparationsarbejde skal fryseskabets forsyningsnet afbrydes ved enten at slukke for den relevante sikring eller ved at tage apparatets stik ud af kontakten.
- Træk ikke i ledningen, når stikket skal tages ud.
- Brændbare objekter eller produkter, der indeholder brændbare gasser (f.eks. spray), samt eksplosive materialer må aldrig opbevares i fryseskabet.
- Lad ikke et beskadiget fryseskab køre. Henvend dig til GRAM service i tvivlstilfælde.
- Der kan kun garanteres for fryseskabets strømsikkerhed, hvis jordingsystemet i dit hjem opfylder standarderne.
- Kontakt GRAM service, hvis der er beskadiget en strømledning el.lign., så det ikke vil udgøre en fare for dig.
- Sæt aldrig stikket til stikkontakten under installationen.
- Dette fryseskab er udelukkende beregnet til opbevaring af mad. Det bør ikke bruges til andre formål.
- Den label, der beskriver produktets tekniske specifikationer, sidder på indersiden i fryseskabets venstre side.
- Tilslut ikke fryseskabet til energibesparende systemer da det kan skade produktet.
- Hvis strømforsyningen afbrydes på manuelt kontrollerede fryseskab, skal du vente mindst 5 minutter, før strømmen slutes til igen.

- Denne betjeningsvejledning bør gives til den næste ejer af fryseskabet hvis det får ny ejer.
- Når du flytter fryseskabet, skal du sikre dig, at du ikke beskadiger strømkablet. For at undgå brand bør strømkablet ikke bøjes. Tunge objekter bør ikke placeres på strømkablet. Når fryseskabet sluttes til strøm, må du ikke røre ved strømforsyningen med våde hænder.

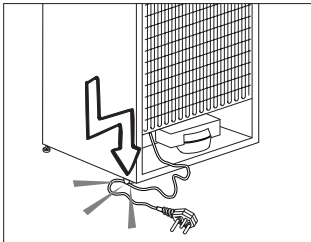

- Tilslut ikke fryseskabet hvis stikket sidder løst.
- Sprøjt ikke vand direkte på de ydre og indre dele af fryseskabet af.
- Sprøjt ikke brandbare materialer som propangas osv. i

nærheden af fryseskabet, da der vil opstå brand- og eksplosionsfare.

- Anbring ikke objekter fyldt med vand oven på fryseskabet da de kan forårsage elektriske stød eller brand.
- Overfyld ikke fryseskabet med for meget mad. De overskydende madvarer kan falde ud når døren åbnes og kan skade dig eller fryseskabet.
- Hvis fryseskabet ikke skal være i brug i en længere periode, bør strømmen kobles fra. Et problem i en elektrisk ledning kan forårsage brand.
- Fryseskabet kan flytte sig hvis de justerbare ben ikke er justeret til gulvet. Ved hjælp af de justerbare ben kan du sikre dig, at fryseskabet står helt lige og helt lige og godt fast på gulvet.
- Du må ikke trække i dørhåndtaget for at flytte fryseskabet.

Børnesikkerhed

- Børn skal holdes under opsyn for at sikre, at de ikke leger med apparatet.

Overholdelse af WEEE-direktivet og bortskaffelse af affald

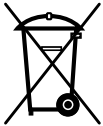

Dette produkt er i overensstemmelse med WEEE-direktiv (2012/19/EU). Dette produkt bærer et symbol for klassificering af bortskaffelse af elektrisk og elektronisk udstyr (WEEE). Dette produkt er

fremstillet af dele og materialer af høj kvalitet, der kan bruges igen, og som er egnede for genbrug. Smid ikke produktet ud sammen med husholdningsaffald og andet affald ved slutningen af dets levetid. Bring det til et opsamlingssted for genbrug af elektroniske og elektriske apparater. Kontakt dine lokale myndigheder for at finde nærmeste opsamlingssted.

Overholdelse af RoHS-direktivet

Det produkt, du har købt, er i overensstemmelse med EU RoHS-direktivet (2011/65/EU). Det indeholder ikke skadelige og forbudte materialer angivet i direktivet.

Emballageoplysninger

Produktets emballage er fremstillet af genbrugsmaterialer i overensstemmelse med de gældende miljøbestemmelser. Smid ikke emballagen ud sammen med husholdningsaffald eller andet affald. Bring den til et opsamlingssted udpeget af de lokale myndigheder.

HC Advarsel

- Produktet er udstyret med et kølesystem, der indeholder R600a.
- Denne gas er brændbar. Du skal derfor være opmærksom på ikke at ødelægge kølesystemet og kølerørene under brug og transport. I tilfælde af beskadigelse skal produktet holdes væk fra mulige brandkilder, der kan forårsage at fryseskabet bryder i brand, og du skal sørge for at lufte ud i rummet, hvor produktet er placeret.

Energibesparende foranstaltninger

- Undlad at lade fryseskabslågen stå åben i lang tid.
- Overfyld ikke fryseskabet, så luftcirkulationen bliver forhindret.
- Placer ikke dit fryseskab under direkte sollys eller tæt på varmegivende apparater, som f.eks. ovne, opvaskemaskiner eller radiatorer.
- Opbevar madvarerne i lukkede beholdere.

3 Installation

⚠ Husk, at producenten ikke holdes ansvarlig, hvis oplysningerne givet i betjeningsvejledningen ikke er overholdt.

Punkter, der skal tages hensyn til, hvis fryseskabet skal transporteres igen

1. Fryseskabet skal tømmes og rengøres inden transport.
2. Hylder, tilbehør, osv. i fryseskabet skal fastgøres sikkert for at modvirke stød, inden fryseskabet pakkes igen.
3. Emballagen skal fastgøres godt, og reglerne for transport, trykt på pakken, skal følges.

Glem ikke, at...

Alt genbrugsmateriale er en uundværlig kilde for naturen og for de nationale ressourcer.

Hvis du ønsker at medvirke til at genbruge emballagen, kan du få yderligere informationer hos miljøorganisationerne eller de lokale myndigheder.

Inden fryseskabet betjenes

Inden du begynder at bruge fryseskabet, skal du kontrollere følgende:

1. Fryseskabet skal være tørt indvendigt, og der skal være god ventilation rundt om skabet.
2. Du kan installere de 2 afstandstykker som vist på figuren. Afstandsstykkerne vil give den nødvendige afstand mellem dit fryseskab og væggen, så der bliver plads til luftcirkulation. (Illustrationen er kun et eksempel og passer måske ikke præcist med dit produkt.)

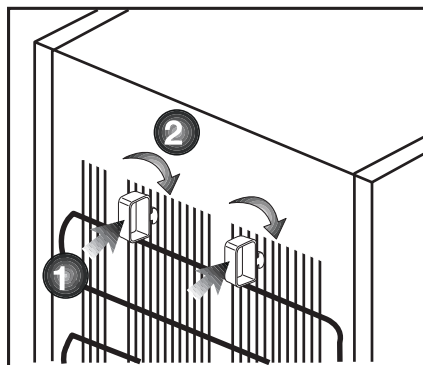

3. Rengør fryseskabet indvendigt som anbefalet i afsnittet "Vedligeholdelse og rengøring".
4. Sæt fryseskabets stik ind i kontakten.
5. Der vil kunne høres en lyd, når kompressoren starter. Kølevæsken og luftarterne, der findes i kølesystemet, kan også støje lidt, selv om kompressoren ikke kører, hvilket er helt normalt.
6. Fryseskabets forreste kanter kan føles varme. Dette er normalt. Disse områder er beregnet til at være varme for at undgå kondensering.

Elektrisk tilslutning

Tilslut produktet til en jordet kontakt, der er beskyttet af en sikring med passende kapacitet.

Vigtigt:

- Tilslutningen skal være i overensstemmelse med de nationale regulativer.
- Strømskiftet skal være nemt tilgængeligt efter installationen.
- Forlængerledninger og stikdåser med flere stik må ikke bruges til tilslutningen.

⚠ En beskadiget netledning skal udskiftes af en autoriseret tekniker.

Bortskaffelse af emballagen

Emballagen kan være farlig for børn. Hold emballagen væk fra børns rækkevidde eller bortskaf den, i henhold til affaldsinstruktionerne. Smid ikke emballagen væk sammen med det øvrige husholdningsaffald.

Fryseskabets emballage er produceret af genanvendelige materialer.

Bortskaffelse af det gamle fryseskab

Bortskaf det gamle fryseskab uden at skade miljøet.

- Du kan spørge din forhandler eller genbrugspladsen i din kommune angående bortskaffelse af fryseskabet.

Inden fryseskabet bortskaffes, skal du skære elstikket af, og hvis der er låse på døren, skal du gøre dem ubrugelige for at beskytte børn mod fare.

Placering og installation

1. Installér fryseskabet på et sted, hvor det er nemt at bruge.

2. Hold fryseskabet væk fra varmekilder, fugtige steder og direkte sollys.

3. Der skal være tilstrækkelig ventilation rundt om fryseskabet for at opnå en effektiv funktion.

4. Fryseboksen kan placeres i kolde rum, helt ned til -15 °C. Det giver mulighed for at placere fryseren i f.eks. sommerhuse, garage eller redskabsrum.

Justering af ben

Hvis fryseskabet ikke er i balance kan du bringe det i balance ved at dreje de forreste ben som illustreret på tegningen. Det hjørne, hvor benet befinder sig, bliver sænket, når du drejer i retning af den sorte pil, og hævet, når du drejer i den modsatte retning. Hvis du får hjælp fra nogen til at løfte fryseskabet, vil det lette denne proces.

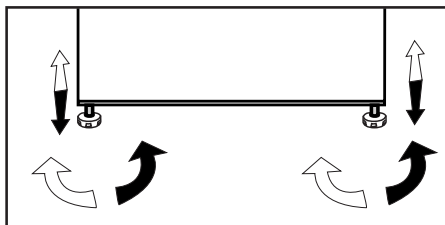

Alarm for åben dør

Hvis døren til fryseskabet står åben i mindst 1 minut, vil åben dør-alarm blive aktiveret og du vil høre en alarmlyd.

Sådan vender du døren

Gå frem i numerisk rækkefølge.

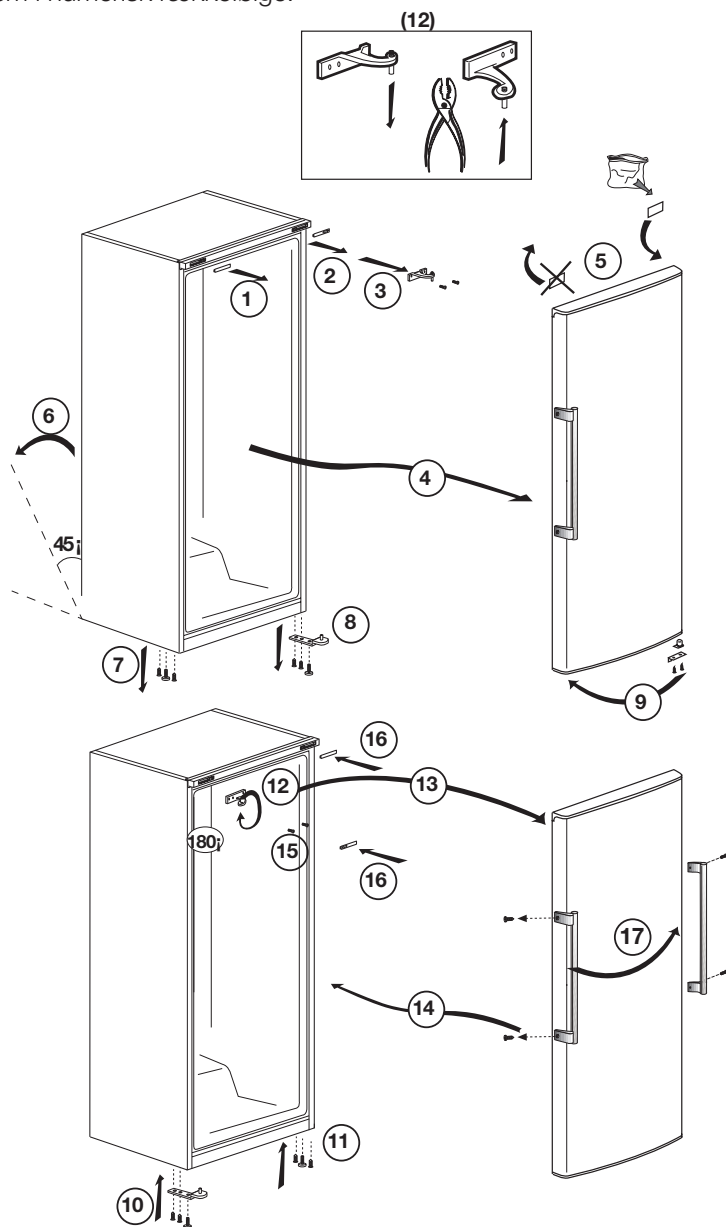

4 Forberedelse før ibrugtagning

- Fryseskabet skal installeres mindst 30 cm væk fra varmekilder, som f.eks. kogeplader, ovne, radiatorer og brændeovne, og mindst 5 cm væk fra elektriske ovne, og det bør ikke placeres i direkte sollys.
- Sørg for at den indvendige del af fryseskabet er grundigt rengjort.
- Hvis du ønsker at placere f.eks. et køleskab og et fryseskab ved siden af hinanden som en side-by-side løsning, skal du benytte et monteringssæt, som indeholder en måtte og en dekorationsliste. Måtten skal monteres på siden af det ene skab, sådan at der er luft mellem skabene. Dekorationslisten monteres mellem de 2 skabe, sådan at den skjuler mellemrummet mellem skabene. Monteringssættet kan købes som tilbehør.
- Når du lader fryseskabet køre første gang, skal du overholde følgende instruktioner de første timer:
 - Døren skal ikke åbnes ofte.
 - Det skal køre tomt uden nogen form for fødevarer i det.
- Tag ikke fryseskabets stik ud af stikkontakten. Hvis der forekommer strømudfald uden for din kontrol, så læs advarslerne under afsnittet "Anbefalede løsninger ved problemer".
- Den originale emballage og skummaterialerne bør gemmes for fremtidig transport eller flytning.
- På nogle modeller slukker instrumentpanelet automatisk efter 5 sekunder efter at døren er lukket. Det vil blive reaktiveret, når døren åbnes eller ved tryk på enhver tast.
- På grund af temperaturændring som et resultat af at åbne / lukke produktets dør under drift, er kondens på dør / hylder og glasbeholdere er normal.

5 Anvendelse af fryseskabet

Indstilling af temperaturen

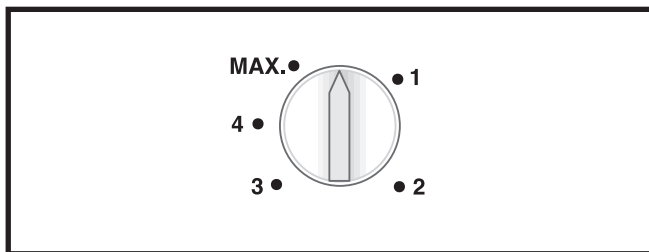

Temperaturen reguleres med temperaturknappen

1 = Laveste indstilling til frys (varmeste indstilling)

MAX. = Højeste indstilling af frys (koldeste indstilling)

Vælg indstilling efter ønsket temperatur

Den ønskede temperatur afhænger også af rumtemperaturen, hvor ofte døren åbnes, og mængden af madvarer, der opbevares i fryseskabet.

Hvis døren åbnes ofte, får det den indvendige temperatur til at stige. Det anbefales derfor at lukke døren så hurtigt som muligt efter brug.

Den normale opbevaringstemperatur for din fryser bør være -18°C (0°F). Lavere temperaturer kan opnås ved at justere termostatknappen mod positionen MAX.

Vi anbefaler, at du kontrollerer temperaturen med et termometer for at sikre, at opbevaringsrummene holdes på den ønskede temperatur. Husk at aflæse med det samme, da termometerets temperatur vil stige meget hurtigt, efter at du har taget det ud af fryseren.

⚠ Bemærk

Overskrid ikke fryseskabets indfrysningsskapacitet pr. døgn. Se mærkeskiltet inde i skabet.

Opbevar altid de allerede dybfrosne fødevarer adskilt fra nyligt placerede fødevarer.

Hvis du synes, at fryserdøren er svær at åbne, lige efter du har lukket den, skal du ikke være bekymret. Dette skyldes trykforskellen, der vil udlignes og lade døren åbne normalt efter et par minutter.

Du vil høre en vakuum-lyd lige efter at have lukket døren. Det er ganske normalt.

Hurtig-frys

Hvis der skal indfryses store mængder ferske fødevarer, skal du indstille temperaturknappen på max 24 timer, før du lægger de ferske fødevarer ind i indfrysingsområdet.

Det anbefales kraftigt at have knappen tændt på positionen MAX.i mindst 24 timer for at kunne indfryse den maksimum mængde af ferske fødevarer, der er angivet som frysekapacitet.

Afrimning af frysekabet

Apparatet afrimer automatisk.

Fryseelementer

Fryseelementerne bremser optøningen af den frosne mad i tilfælde af strømafbrydelse eller funktionsfejl. Placér pakken direkte oven på maden for at muliggøre den længste opbevaringsperiode.

Fryseelementerne kan også anvendes til at holde maden midlertidigt kold, f.eks. i en kølertaske.

6 Vedligeholdelse og rengøring

- ⚠ Brug aldrig benzin, eller lignende stoffer til rengøring.
- ⚠ Anvend aldrig skarpe, slibende redskaber, sæbe, rengøringsmidler, detergenter og pudsemidler med voks til rengøring.
- ℹ Vask fryseskabet i lunkent vand og tør det med en klud.
- ℹ Anvend en fugtig klud vredet op i en opløsning af én teskefuld natriumbikarbonat (tvekulsurt natron) til 1/2 liter vand til rengøring af indersiderne, og tør efter med en klud.
- ⚠ Sørg for at der ikke kommer vand ind til elektriske genstande.
- ⚠ Hvis fryseskabet ikke skal benyttes i længere tid: Tag stikket ud, fjern alle frostvarer. Rengør det, og lad døren stå på klem.
- ℹ Kontroller tætningslisten jævnligt for sikre, at den er ren og fri for madpartikler.
- ⚠ Brug aldrig rengøringsmidler eller vand, der indeholder klorin, til rengøring af de ydre overflader og de forkromede dele af produktet. Klorin forårsager korrosion på den slags metaloverflader.

7 Anbefalede løsninger på problemer

Læs denne liste igennem, inden du anmoder om GRAM service. Det kan spare dig for tid og penge. Denne liste indeholder ofte forekommende reklamationer, der ikke skyldes fejl på produktet. Det er muligt, at nogle af de her beskrevne funktioner ikke findes i dit produkt.

Fryseskabet virker ikke
<ul style="list-style-type: none">• Er fryseskabets stik sat rigtigt i stikkontakten? Sæt stikket i kontakten i væggen.• Er sikringen, som fryseskabet er tilsluttet, eller hovedsikringen sprunget? Kontroller sikringen.
Kompressoren kører ikke.
<ul style="list-style-type: none">• Beskyttelsestermo fra kompressoren vil blæse ud under pludselig strømudfald eller tilkoblinger frakoblinger, da kølemiddeltrykket i fryseskabets kølesystem ikke er bragt i balance endnu. Fryseskabet vil starte med at køre efter ca. 6 minutter. Kontakt GRAM service, hvis fryseskabet ikke starter efter denne periode.• Fryseskabet vil starte med at køre efter ca. 6 minutter. Ring efter service, hvis fryseskabet ikke starter efter denne periode.• Fryseskabet er ved at afrime. Dette er normalt for et fryseskab med fuldautomatisk afrimning. Afrimning foregår med jævne mellemrum.• Fryseskabsstikket er ikke sat i kontakten. Sørg for at stikket er sat ordentligt ind i kontakten.• Er temperaturindstillingerne foretaget rigtigt? Strømmen kan være afbrudt. Kontakt Gram service.

Fryseskabet kører ofte eller i lang tid.
<ul style="list-style-type: none"> • Det nye fryseskab kan være større end det foregående. Det er ganske normalt. Store fryseskabe arbejder i længere perioder. • Den omgivende rumtemperatur kan være høj. Dette er helt normalt. • Fryseskabet kan have været sat til for nylig eller have været fyldt op med mad. Komplet nedkøling af fryseskabet kan vare et par timer længere. • Store mængder varm mad kan være blevet sat ind i fryseskabet fornylig. Varm mad medfører, at fryseskabet skal køre i længere tid, indtil maden når den ønskede temperatur. • Døren kan have været åbnet jævnlige eller have stået på klem i lang tid. Den varme luft, der er kommet ind i fryseskabet, får fryseskabet til at køre i længere perioder. Undlad at åbne døren så ofte. • Fryseskabets dør kan have stået på klem. Kontroller om døren er lukket tæt. • Fryseskabet er indstillet meget koldt. Indstil temperaturen højere, indtil temperaturen er tilpas. • Fryserens dørpakning kan være snavset, slidt, ødelagt eller ikke sat ordentligt på. Rengør eller udskift pakningen. Beskadiget/brækket pakning forårsager, at fryseskabet kører i længere perioder for at opreholde den aktuelle temperatur.
Temperaturen i fryser er meget høj.
<ul style="list-style-type: none"> • Fryseskabstemperaturen er indstillet meget varmt. Skift fryserens temperatur, indtil køleskabs- eller fryseskabstemperaturen når et tilpas niveau. • Døren kan stå på klem. Luk Døren helt. • Store mængder varm mad kan være blevet sat ind i fryseskabet fornylig. Vent til fryseren når den ønskede temperatur. • Fryseskabet kan være taget ud af kontakten fornylig. Komplet nedkøling af køleskabet tager tid pga. størrelsen.
Funktionslyden øges, når fryseskabet kører.
<ul style="list-style-type: none"> • Egenskaberne for fryseskabets driftsydelse kan ændre sig alt efter ændringerne i den omgivende temperatur. Det er normalt og ikke en fejl.
Vibrationer eller støj.
<ul style="list-style-type: none"> • Gulvet er ikke lige, eller det er svagt. Fryseskabet vipper, når det flyttes langsomt. Sørg for, at gulvet er lige, stærkt og i stand til at bære fryseskabet. • Støjen kan være forårsaget af de genstande, der er lagt i fryseskabet. Ting oven på fryseskabet skal fjernes.
Der er støj som væske, der løber over eller sprøjter.
<ul style="list-style-type: none"> • Ventilatoren bruges til at køle fryseskabet. Det er normalt og ikke en fejl.
Døren lukker ikke.
<ul style="list-style-type: none"> • Fryseskabet står sikkert ikke helt lige på gulvet, og det kan vippe, når det flyttes lidt. Justér højdeskruerne. • Gulvet er ikke lige eller stærkt. Sørg for, at gulvet er lige, stærkt og i stand til at bære fryseskabet.

Kjære kunde,

Vi håper at produktet ditt, som er produsert ved moderne anlegg og som er kontrollert med strenge kvalitetskontrollprosedyrer, vil gi deg effektiv ytelse.

Derfor ber vi deg lese nøye gjennom denne bruksanvisningen før du bruker produktet og beholde denne for fremtidig bruk.

Bruksanvisningen

- Vil hjelpe deg til å bruke apparatet på en hurtig og sikker måte.
 - Vennligst les bruksanvisningen før du installerer og bruker produktet.
 - Følg instruksjonene, spesielt de som angår sikkerheten.
 - Hold bruksanvisningen lett tilgjengelig, siden du kan ha behov for den senere.
 - Les også de andre dokumentene som ble levert sammen med produktet.
- Vennligst merk at denne bruksanvisningen kan gjelde for flere andre modeller.

Symboler og beskrivelser av disse

Denne veiledningen inneholder følgende symboler:

-  Viktig informasjon eller nyttige tips om bruk.
-  Advarsel om farlige tilstander for liv og eiendom.
-  Advarsel om elektrisk spenning.

INNHold

1 Fryseren din	3	4 Klargjøring før bruk	13
2 Viktige sikkerhetsadvarsler	4	5 Bruke fryseren	14
Beregnet bruk.....	4	Stille temperaturen.....	14
Generell sikkerhet	4	Hurtigfrysing	15
Samsvar med WEEE-direktivet og Deponering av avfallsproduktet:	7	Fryseelementer	15
Samsvar med RoHS-direktivet:.....	8	6 Vedlikehold og rengjøring	16
Informasjon om emballasjen	8	7 Anbefalte løsninger på problemer	17
HC-advarsel	8		
Ting å gjøre for å spare energi	8		
3 Installasjon	9		
Punkter som er viktige ved ny transportering av fryseskabet.....	9		
Før du bruker fryseskap.....	9		
Bortskaffing av emballasjen	10		
Bortskaffing av det gamle fryseskabet	10		
Bortskaff det gamle fryseskap uten å skade miljøet.	10		
Plassering og installasjon.....	10		
Juster beina.....	11		
Omhengsling av døren.....	12		

1 Fryseren din

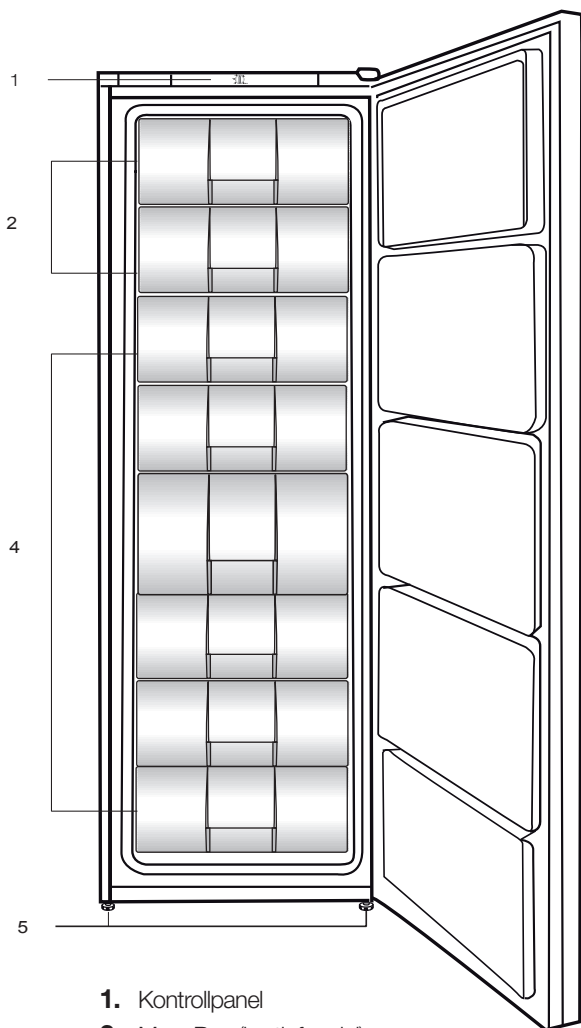

1. Kontrollpanel
2. MegaBox (hurtigfrysdel)
3. Skuffer
4. Justerbare fremben

i Figurene i denne veiledningen er skjematisk og kan derfor være litt forskjellige fra ditt produkt. Hvis noen deler ikke medfølger produktet du har kjøpt, gjelder den for andre modeller.

2 Viktige sikkerhetsadvarsler

Vennligst les følgende informasjon. Hvis denne ikke følges, kan det oppstå personskade eller skade på utstyr. Videre vil garanti og pålitelighetsløfte bli ugyldig.

Beregnet bruk

- Dette produktet er designet for hjemmebruk.
- Skapet skal ikke brukes utendørs. Det er ikke egnet til utendørs bruk selv om stedet er tildekket ved tak.

Generell sikkerhet

- Når du ønsker å kaste/skrote produktet, anbefaler vi at du forhører deg med autorisert service for å få nødvendig informasjon og autoriserte myndigheter.
- Kontakt GRAM service når det gjelder alle spørsmål og problemer relatert til fryseskapet. Ikke foreta endringer

eller la noen andre foreta endringer på fryseskapet uten å varsle autorisert service.

- Damp og damprensjøringsmaterialer skal aldri brukes i rengjørings- og avtiningsprosesser for fryseskapet. I slike tilfeller kan dampen komme i kontakt med de elektriske planene og forårsake kortslutning eller elektrisk sjokk.
- Bruk aldri deler på fryseskapet slik som døren som støtte eller trinn.
- Ikke bruk elektriske innretninger på innsiden av fryseskapet.
- Ikke ødelegg kjølekretsen, der kjølevæsken sirkulerer, med drill eller kutteverktøy. Kjølevæsken som kan strømme ut når gasskanaler for fordampere, rørforlengelser eller overflatebelegg punkteres, kan forårsake hudirritasjon og øyeskader.

- Ikke dekk til eller blokker ventilasjonsåpningene på fryseskapet med noe materiale.
- Reparasjoner på det elektriske utstyret skal kun foretas av kvalifiserte personer. Reparasjoner som utføres av en inkompetent person kan forårsake fare for brukeren.
- I tilfelle feil under vedlikehold eller reparasjonsarbeid, kople fra fryseskapets strømforsyning ved å slå av relevant sikring eller trekke ut støpselet.
- Ikke trekk etter ledningen når du trekker ut støpslet.
- Brennbare gjenstander eller produkter som inneholder brennbare gasser (f.eks. spray), samt eksplosive materialer skal aldri oppbevares i apparatet.
- Ikke bruk et ødelagt fryseskap. Hør med GRAM service hvis du er i tvil.
- Elektrisk sikkerhet på fryseskapet kan garanteres kun hvis jordingen i hjemmet oppfyller standardene.
- Det er farlig å utsette produktet for regn, snø, sol og vind pga. elektrisk sikkerhet.
- Ta kontakt med GRAM service hvis det er skade på strømledningen osv., slik at dette ikke utgjør noen fare for deg.
- Plugg aldri fryseskapet inn i vegguttaket under installasjonen. Dette kan føre til fare for døden eller alvorlig skade.
- Dette fryseskapet er kun utformet for å oppbevare mat. Det skal ikke brukes til noen andre formål.
- Merket som beskriver den tekniske spesifikasjonen til produktet befinner seg på den indre venstre delen av fryseskapet.
- Ikke koble fryseskapet til elektriske energisparessystemer, da dette kan skade produktet.

- Hvis strømforsyningen er frakoblet i manuelt kontrollerte fryseskap, vennligst vent i minst 5 minutter før du kobler til strømmen igjen.
- Dette produktets brukerhåndbok skal overleveres til neste eier av fryseskap hvis det skifter eier.
- Når du flytter fryseskapet, se til at du ikke skader strømledningen. For å forhindre brann skal strømledningen ikke vis. Tunge gjenstander skal ikke plasseres på strømledningen. Når fryseskapet tilkobles skal strømuttaket ikke håndteres med våte hender.

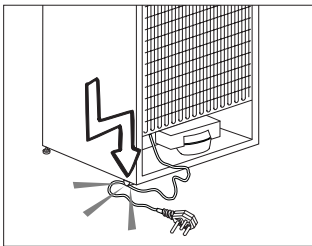

- Ikke koble til fryseskapet hvis strømuttaket er løst.

- Ikke sprut vann direkte på de ytre eller indre delene av fryseskapet på grunn av sikkerheten
- Ikke spray antennerlige materialer, slik som propangass i nærheten av fryseskapet på grunn av brann- og eksplosjonsfaren.
- Ikke plasser gjenstander som er fylt med vann oppå fryseskapet, da det kan føre til elektrisk støt eller brann.
- Ikke overbelast fryseskapet med for mye mat. Den overflødigematen kan falle når døren åpnes og føre til at den skader deg, eller at fryseskapet skades. Ikke plasser gjenstander oppe på fryseskapet, da gjenstander kan falle ved åpning eller lukking av fryseskapsdøren.
- Materialer som krever bestemte temperaturforhold, slik som vaksine, temperatursensitive medisiner,

forskningsmaterialer osv. skal ikke oppbevares i kjøleskap.

- Hvis fryseskabet ikke kommer til å brukes over lengre tid, skal det kobles fra strømuttaket. Et problem i den elektriske kablingsisolasjonen kan føre til brann.
- Tuppen på den elektriske pluggen skal rengjøres regelmessig, ellers kan det oppstå brann.
- Fryseskabet kan bevege seg hvis de justerbare føttene ikke er fast posisjonert på gulvet. Ved bruk av justerbare føtter kan du sikre at fryseskabet er posisjonert godt på gulvet.
- Ikke trekk fryseskabet etter dørhåndtaket ved flytting av produktet, da det kan koble håndtaket fra fryseskabet.
- Hvis du ønsker å plassere f.eks. et kjøleskap og en fryser ved siden av hverandre, som en "side-by-side"-løsning, skal du bruke

et monteringssett som inneholder en matte og en dekorlist. Matten skal monteres på siden av det ene skabet, slik at det er litt luft mellom skapene. Dekorlisten monteres mellom de to skapene, slik at det skjuler gapet mellom skapene. Monteringssettet er ikke en del av produktet, men kan kjøpes som tilbehør.

Barnesikring

- Barn må passes for å sikre at de ikke leker med apparatet.

Samsvar med WEEE-direktivet og Deponering av avfallsproduktet:



Dette produktet er i samsvar med EU-direktivet som omhandler elektronisk og elektrisk utstyr (2012/19/EU). Dette produktet har et klassifiseringsymbol for sortering av avfall elektrisk og elektronisk utstyr (WEEE).

Dette produktet er laget av høykvalitetsdeler og -materialer som kan gjenbrukes og resirkuleres. Produktet skal ikke kastes sammen med normalt husholdningsavfall og annet avfall på slutten av levetiden. Ta det med til et innsamlingspunkt for resirkulering av elektriske og elektroniske innretninger.

Vennligst forhør deg med de lokale myndighetene for å få opplysninger om slike innsamlingssteder.

Samsvar med RoHS-direktivet:

Produktet du har kjøpt er i samsvar med EU-RoHS-direktivet (2011/65/EU). Det inneholder ingen farlige eller forbudte substanser som er angitt i direktivet.

Informasjon om emballasjen

Emballasjen for dette produktet er produsert av resirkulerbart materiale, i hht. nasjonale miljøforskrifter. Ikke kast emballasjen sammen med normalt husholdningsavfall eller annet avfall. Ta dem til et lokalt innsamlingspunkt som er beregnet på emballasjematerialer.

HC-advarsel

- Produktet er utstyrt med et kjølesystem som inneholder R600a:
- Denne gassen er brennbar. Derfor, vær forsiktig så kjølesystemet og rørene ikke ødelegges under bruk og transport. I tilfelle skade skal produktet holdes på avstand fra potensielle brannkilder som kan gjøre at produktet begynner å brenne, og ventiler rommet der enheten er plassert.

Ting å gjøre for å spare energi

- Ikke hold døren til fryseskapet åpen over lang tid.
- Ikke overlast fryseskapet slik at luften sirkulerer inne i fryseskapet hvis den ikke forhindres.
- Ikke installer fryseskapet under direkte sollys eller i nærheten av varmeutstrålende apparater, slik som ovn, oppvaskmaskin eller radiator.
- Se til å holde maten i lukkede beholdere.

3 Installasjon

⚠ Vennligst husk at produsenten ikke skal holdes ansvarlig hvis informasjonen som gis i bruksanvisningen ikke overholdes.

Punkter som er viktige ved ny transportering av fryseskapet

1. Fryseskapet må tømmes og rengjøres før transport.
2. Hyller, tilbehør, osv. i fryseskapet må festes godt med teip mot støt før innpakning.
3. Innpakningen må festes med tykk teip og sterke tau, og transportreglene på pakningen må følges.

Vennligst ikke glem...

Hvert resirkulert material er en uunnværlig kilde for naturen og for de nasjonale ressursene.

Hvis du ønsker å bidra til resirkulering av pakkematerialene, kan du få mer informasjon fra miljømyndigheter eller lokale myndigheter

Før du bruker fryseskap

Før du begynner å bruke fryseskapet må du kontrollere følgende:

1. Er de indre delene av fryseskapet tørre, og kan luften sirkulere fritt på baksiden av skapet?
2. Du kan installere de 2 avstandsstykker slik som vist på figuren. Avstandsstykker vi gi nødvendig avstand mellom fryseskapet og veggen for å kunne gjøre det mulig med luftsirkulasjon. (Den illustrerte figuren er kun et eksempel og samsvarer måske ikke helt med ditt produkt.)

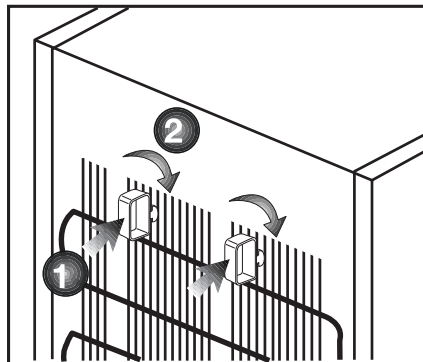

3. Rengjør de indre delene av fryseskapet slik som anbefalt i avsnittet "Vedlikehold og rengjøring".
4. Sett fryseskapets støpsel inn i strømuttaket.
5. Du vil høre en lyd når kompressoren starter opp. Væsken og gassene som er foreglet inne i kjølesystemet også kan lage litt støy, selv om kompressoren ikke går, og dette er helt normalt.
6. Frontkantene på fryseskapet kan føles varme. Dette er normalt. Disse områdene er designet til å være varme for å unngå kondens.

Elektrisk tilkobling

Tilkoble produktet til et jordet uttak som er beskyttet av en sikring med riktig kapasitet.

Viktig:

- Tilkoblingen skal være i overensstemmelse med nasjonale forskrifter.
- Strømledningens støpsel skal være lett tilgjengelig etter installasjon.
- Oppgitt spenning må tilsvare spenningen i strømmettet ditt.
- Skjøtekabler og flerveisplugger skal ikke brukes for tilkobling.

⚠ En ødelagt strømledning skal skiftes ut av en kvalifisert elektriker.

Bortskaffing av emballasjen

Innpakningsmaterialer kan være farlige for barn. Hold innpakningsmaterialene utilgjengelig for barn eller kast dem ved sortering etter avfallsforskriftene. Ikke kast dem sammen med normalt husholdningsavfall.

Emballasjen for maskinen din er produsert av resirkulerbare materialer.

Bortskaffing av det gamle fryseskapet

Bortskaff det gamle fryseskap uten å skade miljøet.

- Du kan forhøre deg med din autoriserte forhandler eller avfallssorteringssenteret der du bor om bortskaffing av fryseskapet ditt.

Før du bortskaffer fryseskapet, kutt av strømstøpselet, og hvis det finnes låser på døren, se til at de ikke lenger virker, slik at barn beskyttes mot all fare.

Plassering og installasjon

1. Installer fryseskapet på et sted det er enkelt å bruke det.

2. Det skal være tilstrekkelig luftventilasjon rundt fryseskapet for å oppnå en effektiv drift.

3. Plasser fryseskapet på et flatt gulv for å forhindre støv.

4. Fryseboksen kan plasseres i kalde rom med temperaturer helt ned til -15 °C. Det gjør det mulig å plassere fryseren i et sommerhus, en garasje eller redskapsbod.

5. Hold fryseskapet på avstand fra varmekilder, fuktige steder og direkte sollys.

Juster beina

Hvis fryseskapet ikke er balansert:

Du kan balansere fryseskapet ved å rotere frontbeina slik som illustrert på figuren. Hjørnet der beina finnes senkes når du roterer dem i retningen av den svarte pilen og løftes når du roterer i motsatt retning. Det er lettere hvis du får hjelp til å løfte fryseskapet mens du gjennomfører denne prosessen.

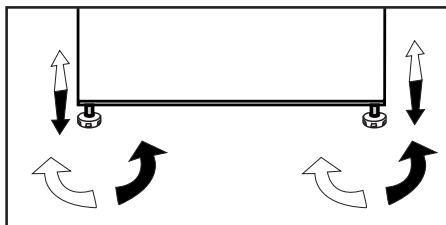

Omhengsling av døren

Gå frem i nummerrekkefølge .

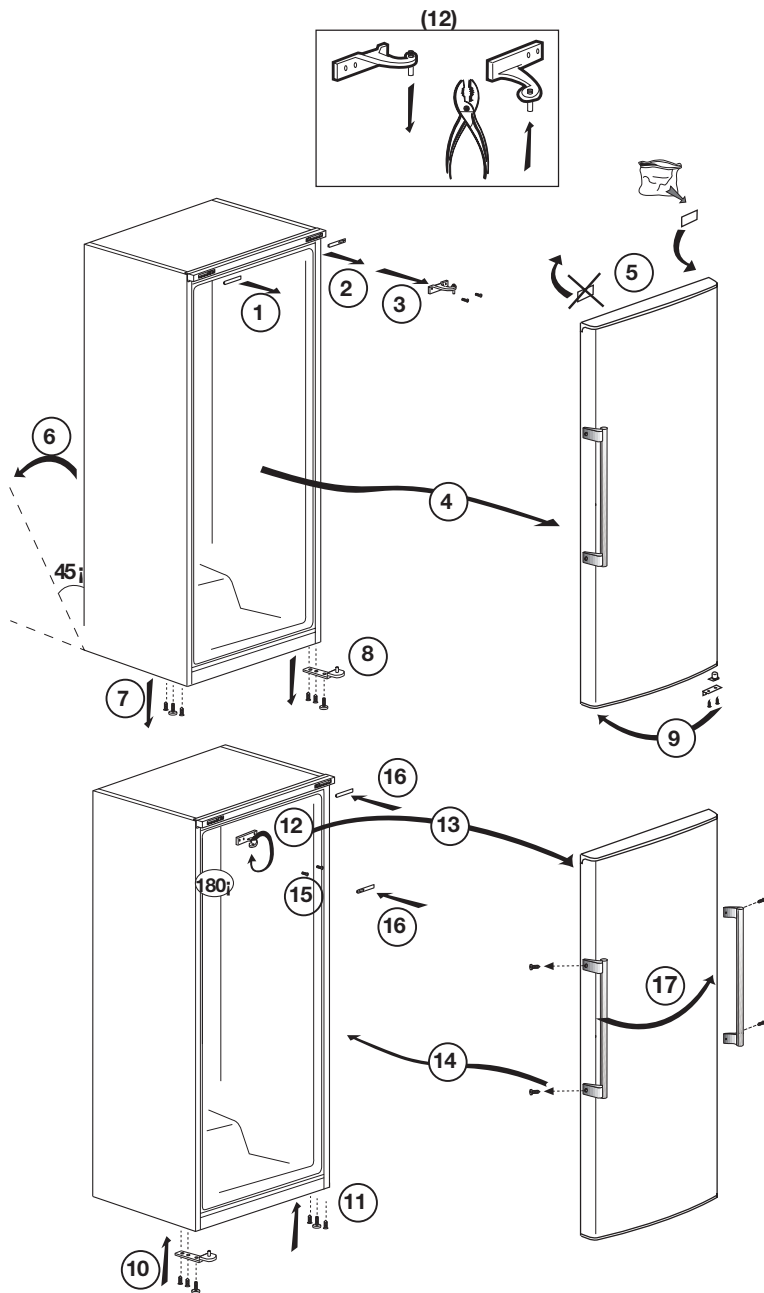

4 Klargøring før bruk

- Fryseskabet skal installeres minst 30 cm på avstand fra varmekilder, slik som f.eks. komfyrer, ovner, sentralvarme og kokeplater, samt minst 5 cm borte fra elektriske ovner og skal ikke plasseres i direkte sollys.
- Vennligst se til at de indre delene av fryseskabet rengjøres grundig.
- Hvis du ønsker å plassere f.eks. et kjøleskap og en fryser ved siden av hverandre, som en "side-by-side"-løsning, skal du bruke et monteringssett som inneholder en matte og en dekorlist. Matten skal monteres på siden av det ene skabet, slik at det er litt luft mellom skapene. Dekorlisten monteres mellom de to skapene, slik at det skjuler gapet mellom skapene. Monteringssettet er ikke en del av produktet, men kan kjøpes som tilbehør.
- Når du bruker fryseskabet for første gang, vennligst følg instruksene rundt de første seks timene.
 - Døren skal ikke åpnes ofte.
 - Det skal kun brukes tomt uten mat.
 - Ikke trekk ut støpselet for fryseskabet. Hvis et strømbrydd oppstår som du ikke kan kontrollere, vennligst se advarsler i avsnittet "Anbefalte løsninger på problemer".
- Originalinnpakningen og skummaterialer skal beholdes for fremtidig transport eller flytting.
- Grunnet temperatursvingninger som følge av åpning/lukking av produktets dør under drift, er kondens på hyller i døren og på selve enheten, foruten på glassbeholdere, normalt.

5 Bruke fryseren

Stille temperaturen

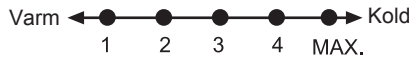
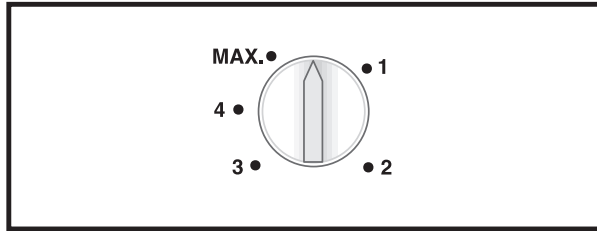

Temperaturen justeres med temperaturkontrollen.

1 = Laveste kjøleinnstilling (Varmeste innstilling)

MAX. = Høyeste kjøleinnstilling (Kaldeste innstilling)

Vennligst velg innstilling etter ønsket temperatur.

Interiørtemperaturen avhenger også av omgivelsestemperaturen, hvor ofte døren åpnes og mengde mat som oppbevares på inne i skapet.

Hvis døren åpnes ofte, kan temperaturen inne i fryseskapet øke.

Av denne grunn anbefales det å lukke døren igjen så snart som mulig etter bruk.

Normal oppbevaringstemperatur på apparatet skal være -18 °C (0 °F). Lavere temperaturer kan oppnås ved å justere termostatknotten mot posisjon MAX.

Vi anbefaler at du kontrollerer temperaturen med et termometer for å se til at oppbevaringsrommene holdes ved ønsket temperatur. Husk å lese av temperaturen med en gang, siden termometertemperaturen vil stige hurtig etter at du tar det ut av fryseren.

OBS

Ikke frys drikkevarer, da frossen væske kan sprengte flasken.

Vær forsiktig med frosne produkter slik som fargede isterninger.

Ikke gå ut over frysekapasiteten i apparatet over 24 timer. Se typebetegnelsen.

For å opprettholde kvaliteten på maten må frysingen skje så raskt som mulig.

Dermed vil ikke frysekapasiteten overstiges, og temperaturen inne i fryseren vil ikke stige.

⚠️ OBS

Hold alltid dypfrossen mat på avstand fra fersk mat.

Ved dypfrysing av varm mat, vil kjølekompressoren jobbe inntil maten er helt frossen. Dette kan føre til midlertidig nedkjøling av frysekapetsdelen.

Hvis det er vanskelig å åpne fryserdøren rett etter at du har lukket den, trenger du ikke bekymre deg. Dette er pga. trykkforskjellen som gradvis vil utjevne seg og la døren åpnes som vanlig etter noen få minutter.

Du vil høre en vakuumlid rett etter du lukker døren. Dette er helt normalt.

Hurtigfrysing

Hvis det skal fryses store mengder mat, juster kontrollbryteren til maks. 24 timer før ferskmaten legges i hurtigfrysdelen.

Det anbefales sterkt å holde bryteren på MAX.-posisjonen i minst 24 timer for å fryse maksimal mengde ferskmat oppgitt som frysekapasitet. Pass på at du ikke blander matvarer som er dypfryst og ferske matvarer.

Avrimming av frysekapet

Apparatet avises automatisk.

Fryseelementer

Fryseelementer reduserer tining av frossen mat i fryseren i tilfelle av strømbrydd eller en feil. Ved å legge fryseelementerne rett oppå maten vil du få lengst lagringstid.

Fryseelementer kan også brukes til å holde maten kald midlertidig, f.eks. i en kjølebag.

6 Vedlikehold og rengjøring

- ⚠ Bruk aldri bensin, benzen eller lignende stoffer til rengjøring.
- ⚠ Vi anbefaler at du trekker ut støpselet på apparatet før rengjøring.
- i** Bruk aldri noen skarpe redskaper eller rengjøringsmidler med skureeffekt, såpe, rengjøringsmidler for hjemmebruk eller voks til rengjøringen.
- i** Bruk lunkent vann for å vaske skapet og tørk det tørt.
- i** Bruk en fuktig klut vridt opp i en oppløsning av en teskje bikarbonatsoda til ca. ½ liter vann for å rengjøre innsiden av skapet og tørk det tørt.
- ⚠ Pass på at det ikke kommer vann inn i elektriske gjenstander.
- ⚠ Hvis fryseskabet ikke skal brukes over en lengre periode, må du trekke ut støpselet, ta ut alle matvarer, rengjøre det og sette døren på klem.
- i** Kontroller pakningene til dørene jevnlig for å sikre at de er rene og fri for matrester.
- i** Bruk aldri rengjøringsmidler eller vann som inneholder klor til å rense de ytre overflatene og krombelagte delene av produktet. Klor forårsaker korrosjon på slike metallflater.

7 Anbefalte løsninger på problemer

Kontroller følgende liste før du ringer GRAM service. Det kan spare deg tid og penger. Denne listen inkluderer hyppige klager som ikke oppstår fra defekt utføring eller materialbruk. Noen av funksjonene som beskrives her finnes kanskje ikke i ditt produkt.

Fryseskapet virker ikke
<ul style="list-style-type: none">• Er fryseskapets stik plugget inn? Sett støpselet inn i strømuttaket.• Har sikringen til uttaket fryseskapet er tilknyttet eller hovedsikringen gått? Kontroller sikringen.
Kondens på sideveggen av fryseskapet.
<ul style="list-style-type: none">• Svært kalde omgivelsesforhold. Hyppig åpning eller lukking av døren. Svært fuktige omgivelsesforhold. Lagring av mat som inneholder væske i åpne beholdere. Døren står på gløtt.• Still termostaten til kaldere grad.• Reduser tiden døren står åpen eller bruk mindre hyppig.• Dekk til mat som lagres i åpne beholdere med egnet materiale.• Tørk av kondensen med en tørr klut og kontroller om problemet fortsetter.
Kompressoren går ikke
<ul style="list-style-type: none">• Termovern for kompressoren vil koples ut under plutselig strøbrudd eller utplugging og innplugging hvis kjølevæsketrykket i kjølesystemet til fryseskapet ikke er balansert.• Fryseskapet vil starte etter ca. 6 minutter. Vennligst ring service hvis fryseskapet ikke starter etter utløpet av denne tiden.• Fryseskapet er i defrostsyklus. Dette er normalt for helautomatisk avisningskjøleskap. Avisningssyklusen gjennomføres regelmessig.• Fryseskapet er ikke tilkoplest strømuttaket. Kontroller at støpselet er satt godt inn i kontakten.• Er temperaturinnstillingene foretatt riktig? Det er strøbrudd. Ring strømleverandøren.

Fryseskapet går hyppig eller over lang tid.
<ul style="list-style-type: none"> • Det nye kjøleskapet kan være større enn det gamle. Dette er helt normalt. Store fryseskape arbeider over lengre tidsperioder. • Romtemperaturen kan være høy. Dette er helt normalt. • Fryseskapet kan ha vært pluggnet inn nylig eller blitt lastet med mat. Fullstendig nedkjøling av fryseskapet kan ta et par timer lenger. • Store mengder varm mat har blitt lagt inn i fryseskapet nylig. Varm mat forårsaker lengre drift av kjøleskapet inntil den oppnår sikker oppbevaringstemperatur. • Dørene kan ha vært åpnet hyppig eller stått på gløtt i lang tid. Varm luft som har kommet inn i fryseskapet gjør at fryseskapet kjører over lang tid. Åpne dørene mindre hyppig. • Fryserdøren kan ha stått på gløtt. Kontroller om dørene er tett lukket. • Fryseskapet er justert til svært kald temperatur. Juster kjøleskapets temperatur til høyere grad og vent inntil temperaturen er oppnådd. • Dørtetningen til kjøleskapet eller fryseren kan være tilsmusset, utslitt, ødelagt eller ikke på plass. Rengjør eller skift ut tetningen. Skadet/ødelagt tetning gjør at kjøleskapet går over lang tid for å opprettholde aktuell temperatur.
Frysertemperaturen er svært lav, mens kjøleskapstemperaturen er tilstrekkelig.
<ul style="list-style-type: none"> • Fryserens temperatur er justert til svært lav temperatur. Juster fryserens temperatur til høyere grad og kontroller.
Temperaturen i fryseren er svært høy.
<ul style="list-style-type: none"> • Fryseskapets temperatur er justert til svært høy grad. Endre temperaturen i fryseren inntil fryserens temperatur når et tilstrekkelig nivå. • Døren kan ha stått på gløtt. Lukk døren helt. • Store mengder varm mat har blitt lagt inn i fryseskapet nylig. Vent inntil fryseskapet når ønsket temperatur. • Kanskje fryseskapet nettopp ble tilkoblet. Fullstendig nedkjøling av fryseskapet tar tid pga. størrelsen.
Driftslyden øker når fryseskapet går.
<ul style="list-style-type: none"> • Ytelsesegenskapene til fryseskapet kan endres etter endringene i omgivelsestemperaturen. Dette er helt normalt og er ingen feil.
Vibrasjon eller klapping.
<ul style="list-style-type: none"> • Gulvet er ikke jevnt eller er svakt. Fryseskapet vugger når det flyttes sakte. Se til at gulvet er jevnt, sterkt og har evne til å bære kjøleskapet. • Støyen kan forårsakes av gjenstandene som legges inn i fryseskapet. Slike gjenstander skal fjernes fra toppen av kjøleskapet.
Det er lyder som ligner væskesøl eller spraying.
<ul style="list-style-type: none"> • Væske- og gasstrømninger skjer etter virkeprinsippene til fryseskapet. Dette er helt normalt og er ingen feil.

Det høres støy som om det blåser vind.
<ul style="list-style-type: none"> • Luftvifter brukes for at kjøleskapet skal kjøle effektivt. Dette er helt normalt og er ingen feil.
Kondens på de indre veggene på frysescapet.
<ul style="list-style-type: none"> • Varmt og fuktig vær øker ising og kondens. Dette er helt normalt og er ingen feil. • Dørene står på gløtt. Se til at dørene lukkes fullstendig. • Dørene kan ha vært åpnet svært hyppig eller stått åpne i lang tid. Åpne døren mindre hyppig.
Fuktighet oppstår på utsiden av frysescapet eller mellom dørene.
<ul style="list-style-type: none"> • Været kan være fuktig. Dette er helt normalt ved fuktig vær. Når fuktigheten er lavere, vil kondensen forsvinne.
Dårlig lukt inne i frysescapet.
<ul style="list-style-type: none"> • Det må rengjøres inni kjøleskapet. Rengjør innsiden av kjøleskapet med en svamp, varmt vann eller karbonert vann. • Noen beholdere eller innpakningsmaterialer kan forårsake lukten. Bruk en annen beholder eller annet merke på innpakningsmaterialet.
Døren(e) lukkes ikke.
<ul style="list-style-type: none"> • Matpakninger forhindrer lukking av døren. Flytt pakninger som forhindrer lukking av døren. • Frysescapet er antagelig ikke plassert helt vertikalt på gulvet og kan vugge når det beveges forsiktig. Juster høydeskruene. • Gulvet er ikke jevnt eller sterkt. Se til at gulvet er jevnt og har evne til å bære frysescapet.

Kära kund!

Vi hoppas att produkten, som har producerats på en modern anläggning och genomgått de allra nogrannaste kvalitetsprocesser, kommer att erbjuda effektiv service.

Vi rekommenderar därför att du läser igenom hela bruksanvisningen noggrant innan du använder den och att du förvarar den nära till hands för framtida referens.

Den här bruksanvisningen

- Hjälper dig använda enheten på ett snabbt och säkert sätt.
- Läs bruksanvisningen innan du installerar och använder produkten.
- Följ instruktionerna, speciellt säkerhetsanvisningarna.
- Förvara bruksanvisningen på en lättåtkomlig plats där du kan hämta den senare.
- Läs även övriga dokument som tillhandahålls tillsammans med produkten.
- Observera att den här bruksanvisningen även kan gälla för andra modeller.

Symboler och beskrivningar för dem

Den här bruksanvisningen innehåller följande symboler:

 Viktig information eller användbara tips.

 Varning för risker för liv och egendom.

 Varning för elektrisk spänning.

INNEHÅLL

1 Din frys	3	4 Förberedelse	13
2 Viktiga säkerhetsvarningar	4	5 Använda frysen	14
Avsedd användning	4	Ställ in temperaturen.....	14
Allmän säkerhet.....	4	Snabbfrysning	15
I enlighet med WEEE-direktivet för hantering av avfallsprodukter	7	Frysklamp.....	15
I enlighet med RoHS-direktivet	7		
Paketinformation	7	6 Underhåll och rengöring	16
HC-Varning.....	8	7 Rekommenderade lösningar på problem	17
Saker att göra för att spara energi	8		
3 Installation	9		
Saker att tänka på vid transport av frysskåpet.....	9		
Innan du använder frysskåpet.....	9		
Elektrisk anslutning	10		
Kassering av förpackningen.....	10		
Kassering av ditt gamla frysskåp.....	10		
Placering och installation	10		
Justera benen	11		
Byte av dörran.....	12		

1 Din frys

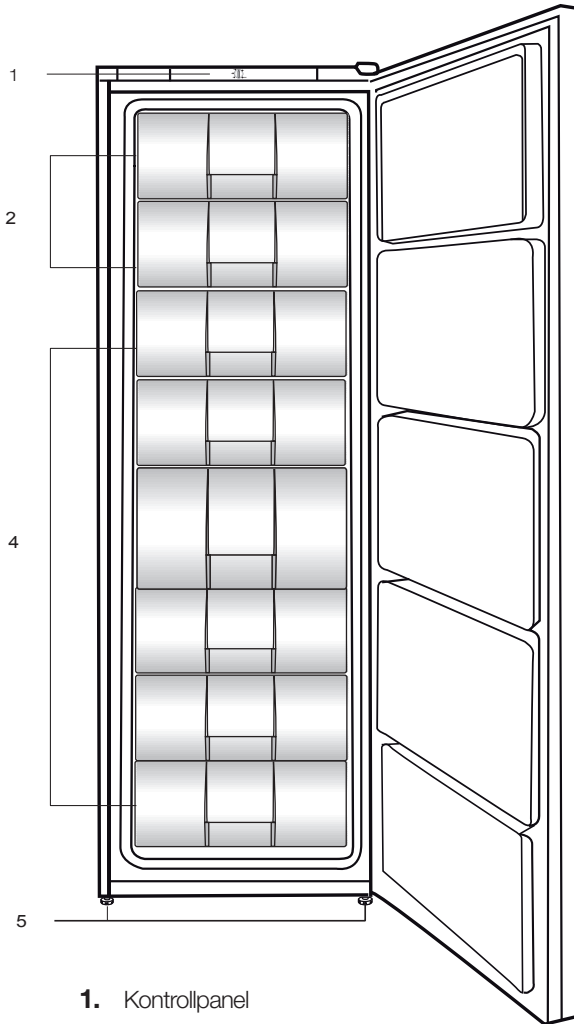

1. Kontrollpanel
2. MegaBox (Fack för snabbfrysning)
3. Lådor
4. Justerbara främre ben

i Bilder som förekommer i den här bruksanvisningen är exempel och överensstämmer inte exakt med din produkt. Om delar inte medföljer produkten du har köpt så gäller det för andra modeller.

2 Viktiga säkerhetsvarningar

Läs följande information. Om de här varningarna inte följs kan personskada eller materialskada inträffa. Annars blir alla garanti- och tillförlitlighetsåtaganden ogiltiga.

Avsedd användning

- Produkten är utformad för privat bruk.
- Den ska inte användas utomhus. Det är inte lämpligt att använda den utomhus även om den står under tak.

Allmän säkerhet

- När du vill avyttra produkten rekommenderar vi att du rådgör med auktoriserad kundtjänst för att få den information som krävs, samt auktoriserade organ.
- Rådfråga GRAM service när det gäller alla frågor och problem som är relaterade till frysskåpet. Modifiera inte

frysskåpet utan att meddela auktoriserad kundtjänst.

- Lättflyktiga material skall aldrig användas vid avfrostning av frysskåpet. Det kan leda till att ångan kommer i kontakt med elektriska delar och orsaka kortslutning eller elektriska stötar.
- Använd aldrig delar på ditt frysskåp såsom en dörr som stöd eller trappsteg.
- Använd inte elektriska enheter inne i frysskåpet.
- Skada inte delarna med borr eller vassa verktyg, när frysskåpet cirkulerar. Kylmedlet som kan läcka ut om rör eller ytor punkteras kan orsaka hudirritation och ögonskador.
- Täck inte över eller blockera ventilationshålen på frysskåpet med något material.
- Reparationer av den elektriska utrustningen får endast utföras av kvalificerade experter. Reparationer som utförs av personer utan rätt kunskap

- kan orsaka risk för användaren.
- Vid eventuella fel eller felfunktion under service eller reparationsarbete, skall du koppla ur strömkällan till frysskåpet genom att antingen vrida ur motsvarande säkring eller dra ur sladden.
 - Drag inte i kabeln – drag i kontakten.
 - Använd inte ett skadat frysskåp. Rådfråga GRAM service om du undrar över något.
 - Elsäkerheten för frysskåpet garanteras endast om jordningssystemet i huset uppfyller de krav som gäller.
 - Det är farligt att utsätta produkten för regn, snö, sol och vind med tanke på elsäkerheten.
 - Kontakta GRAM service om det uppstår skada på strömkabeln eller annat, så att du inte utsätts för fara.
 - Koppla aldrig in frysskåpet i vägguttaget under installationen. Det ökar risken för allvarlig skada eller dödsfall.
 - Frysskåpet är endast avsett för förvaring av mat. Det får inte användas för något annat ändamål.
 - Etiketten med de tekniska specifikationerna för produkten är placerad på den inre vänstra delen av frysskåpet.
 - Anslut inte frysskåpet till ett elektroniskt energisparsystem, det kan förstöra produkten.
 - Om strömmen kopplas från manuellt styrda kylskåp ska du vänta minst 5 minuter innan strömmen återansluts.
 - Om frysskåpet byter ägare ska produktens bruksanvisning följas med frysskåpet till nästa ägare.
 - Om frysskåpet flyttas ska du se till att strömsladden inte skadas. Strömsladden får inte vridas, det kan

orsaka brand. Placera inte tunga föremål på strömsladden. Vidrör inte i eluttaget med våta händer när frysskåpet ska kopplas in.

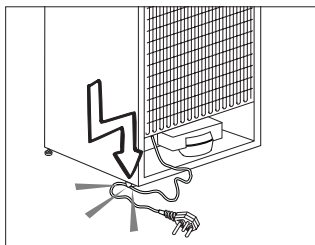

- Anslut inte frysskåpet till ett eluttag som sitter löst.
- Skvätt inte vatten direkt på eluttaget eller inre delar på frysskåpet.
- Spreja inte lättantändliga material, t.ex. propangas, nära frysskåpet, det kan orsaka brand eller explosion.
- Placera inte vätskefyllda föremål ovanpå frysskåpet, det kan orsaka elstötar eller brand.
- Fyll inte frysskåpet med för mycket mat. Om du fyller frysskåpet för fullt kan mat ramla ut när dörren öppnas vilket kan

orsaka skador på person eller frysskåp. Placera inte föremål ovanpå frysskåpet, de kan falla ner när frysskåpsdörren öppnas eller stängs.

- Om frysskåpet inte ska användas under en längre tidsperiod ska det kopplas från elen. Problem med isoleringen på strömsladden kan orsaka brand.
- Toppen på elkontakten ska rengöras regelbundet, annars kan den orsaka brand.
- Frysskåpet kan röra på sig om de justerbara fötterna inte är ordentligt positionerade på golvet. Med de justerbara fötterna kan du se till att frysskåpet är ordentligt placerat på golvet.
- Dra inte i frysskåpets dörrhandtag när du flyttar produkten, eftersom det kan göra att handtaget lossnar.
- Om ni önskar att placera ett kylskåp och ett frysskåp bredvid varandra, som "side-

by-side”, skall ni använda ett onteringset. Monteringsetet innehåller en matta och en dekorationslist. Mattan skall monteras på sidan av det ena skåpet, för att skapa luft mellan skåpen. Dekorationslisten monteras mellan de två skåpen, så att den döljer mellanrummet mellan skåpen. Monteringsssetet är inte en del av produkten men kan levereras som tillbehör.

Barnsäkerhet

- Små barn bör övervakas så att de inte leker med enheten.

I enlighet med WEEE-direktivet för hantering av avfallsprodukter

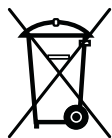

Den här produkten gäller under EU WEEE-direktivet (2012/19/EU).

Den här produkten är försedd med en klassificeringssymbol för avfallshantering av elektriskt och elektroniskt material (WEEE).

Denna produkt är tillverkad med delar av hög kvalitet samt material som kan återanvändas och återvinnas. Produkten får inte slängas i hushållssoporna eller i annat avfall vid livsslut. Ta den till en återvinningsstation för elektrisk och elektronisk utrustning. Kontakta din kommun för mer information om närmaste återvinningsstation.

I enlighet med RoHS-direktivet

Produkten du har köpt gäller under EU RoHS-direktivet (2011/65/EU). Den innehåller inga av de farliga eller förbjudna material som anges i direktiven.

Paketinformation

Produktens förpackningsmaterial tillverkas av återvinningsbara material i enlighet med våra nationella miljöregler. Kassera inte förpackningsmaterial tillsammans med hushållsavfall eller annat avfall. Ta med dem till ett insamlingsställe för förpackningsmaterial som anges av de lokala myndigheterna.

HC-Varning

- Din produkt är utrustad med ett kylsystem som innehåller R600a:
- Den här gasen är lättantändlig. Var därför noggrann så att du inte skadar kylsystemet och rören under användning och transport. Om det skulle uppstå någon skada skall produkten hållas borta från potentiella eldkällor som kan göra att produkten fattar eld och du ska ventilerarummet där enheten är placerad.

Saker att göra för att spara energi

- Låt inte dörren till frysskåpet stå öppet under en längre tid.
- Överbelasta inte frysskåpet så att luften inuti det påverkas.
- Installera inte frysskåpet i direkt solljus eller nära värmeavsöndrande enheter såsom ugn, diskmaskin eller element.
- Observera att mat ska förvaras i tillslutna behållare.

3 Installation

⚠ Kom ihåg att tillverkaren inte skall hållas ansvarig om användaren underlåter att observera något i den här bruksanvisningen.

Saker att tänka på vid transport av frysskåpet

1. Frysskåpet måste vara tomt och rent före transport.
2. Hyllor, tillbehör, i frysskåpet måste spännas fast ordentligt med tejp före ompaketering.
3. Förpackningen måste fästas ihop med tjock tejp och starka rep och de transportregler som anges på förpackningen måste följas.
4. Om skåpet legat ned under transport skall det stå upprätt i minst två timmar innan strömmen slås på.

Glöm inte...

Varje återvunnet material är en ovärderlig källa för naturen och för våra nationella resurser.

Om du vill bidra till återvinningen av förpackningsmaterial kan du hämta ytterligare information från våra miljöorgan eller lokala myndigheter.

Innan du använder frysskåpet

Kontrollera följande innan du startar frysskåpet:

1. Är frysskåpet insida torr och kan luften cirkulera fritt bakom det?
2. Du kan installera de två plastklämmorna så som visas på bilden. Plastklämmorna ger rätt avstånd mellan frysskåpet och

väggen för att tillåta luften att cirkulera. (Bilden som visas är bara ett exempel och överensstämmer kanske inte exakt med din produkt.)

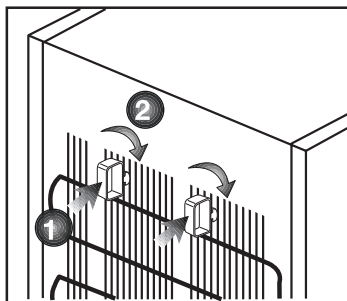

3. Rengör frysskåpet insida enligt rekommendationerna i avsnittet "Underhåll och rengöring".
4. Koppla in frysskåpet i vägguttaget. När frysskåpsdörren öppnas kommer den invändiga belysningen att tändas.
5. Du kommer att höra ett bullrande ljud när kompressorn startar. Vätska och gas inne i produkten kan också ge upphov till ljud, även om kompressorn inte körs och detta är helt normalt.
6. De främre kanterna på frysskåpet kan kännas varma. Detta är normalt. De här områdena är utformade för att bli varma och därmed undvika kondens

Elektrisk anslutning

Anslut produkten till ett jordat uttag som skyddas av en säkring med lämplig kapacitet.

Viktigt:

- Anslutningen måste ske i enlighet med nationell lagstiftning.
- Strömkabelns kontakt måste vara lätt att komma åt efter installationen.
- Den angivna spänningen måste överensstämma med strömkällans spänning.
- Förlängningskablar och grenkontakter får inte användas för anslutningen.

⚠ En skadad strömkabel måste bytas av en behörig elektriker.

⚠ Produkten får inte användas innan den reparerats! Det finns risk för kortslutning!

Kassering av förpackningen

Förpackningsmaterial kan vara farligt för barn. Förvara förpackningsmaterialen utom räckhåll för barn eller kassera dem i enlighet med gällande avfallsregler. Kassera dem inte med hushållsavfallet.

Förpackningsmaterialet för ditt frysskåp produceras av återvinningsbara material.

Kassering av ditt gamla frysskåp

Kassera ditt gamla frysskåp utan att skada miljön.

- Du kan kontakta en auktoriserad återförsäljare eller ett återvinningscenter angående avyttring av ditt frysskåp.

Innan du kasserar frysskåpet, dra ur strömkontakten och, om det finns några lås på dörren, göra dem obrukbara för att förhindra att barn skadar sig.

Placering och installation

1. Installera frysskåpet på en plats där det är lättåtkomligt.
2. Håll frysskåpet borta från värmekällor, fuktiga platser och direkt solljus.
3. Det måste finnas tillräcklig ventilation runt frysskåpet för att uppnå effektiv användning. Om frysskåpet placeras i en hållighet i väggen måste det vara ett avstånd på minst 5 cm till taket och 5 cm till väggen.
4. Placera frysskåpet på en jämn och plan golvyta för att förhindra lutningar.
5. Frysbox kan placeras i kalla rum, helt ner till -15 °C. Det ger dig möjlighet att placera frysen i t.ex. sommarstugan, garaget eller redskapsrummet.

Justera benen

Om frysskåpet är obalanserat;

Du kan balansera frysskåpet genom att vrida de främre benen såsom illustreras på bilden. Hörnet där benen finns sänks när du vrider i den svarta pilens riktning och höjs när du vrider i motsatt riktning. Det är lämpligt att be om hjälp när du gör detta för att göra det enklare.

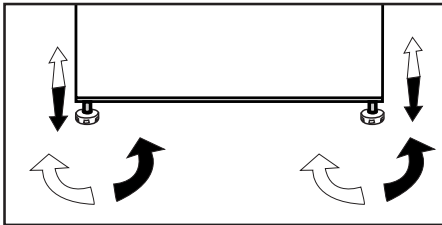

Byte av dörran

Gå tillväga i nummerordning .

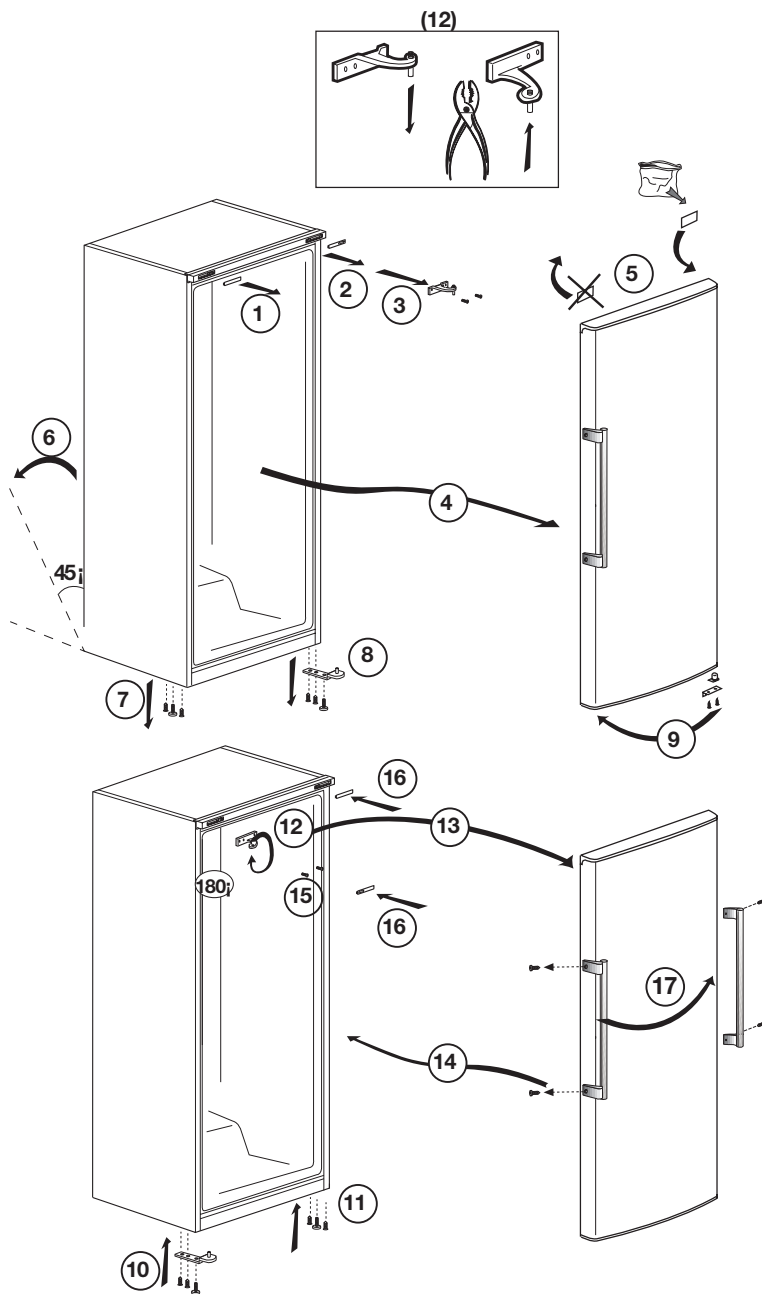

4 Förberedelse

- Frysskåpet skall installeras minst 30 cm från värmekällor, såsom spis, ugn och centralvärme och minst 5 cm från elektriska ugnar och får inte placeras i direkt solljus.
- Se till att frysskåpet är ordentligt rengjort invändigt.
- Om ni önskar att placera ett kylskåp och ett frysskåp bredvid varandra, som "side-by-side", skall ni använda ett monteringsset. Monteringssetet innehåller en matta och en dekorationslist. Mattan skall monteras på sidan av det ena skåpet, för att skapa luft mellan skåpen. Dekorationslisten monteras mellan de två skåpen, så att den döljer mellanrummet mellan skåpen. Monteringssetet är inte en del av produkten men kan levereras som tillbehör.
- Vid användning av frysskåpet för första gången skall du observera följande anvisningar under de första sex timmarna.
 - Dörren får inte öppnas för ofta.
 - Det måste köras tomt utan mat.
 - Dra inte ur sladden till frysskåpet.
Om det inträffar ett strömavbrott som ligger utanför din kontroll, se varningarna i avsnittet "Rekommenderade lösningar på problem".
- Originalförpackning och skumplastmaterial skall sparas för framtida transport.
- På grund av temperaturförändringar som resulterar av att öppna / stänga dörren under drift, är kondens på dörr- / kylskåpshyllor och glasbehållare normalt.

5 Använda frysen

Ställ in temperaturen

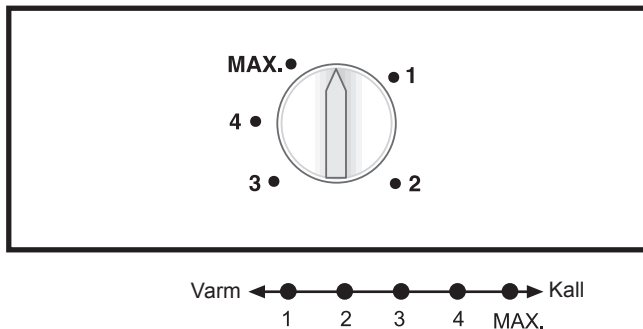

Drifttemperaturen regleras med temperaturreglaget.

1 = Lägsta kylinställning (Varmaste inställning)

MAX = Högsta kylinställning (Kallaste inställning)

Välj inställning enligt önskad temperatur.

Den invändiga temperaturen beror också på den omgivande temperaturen, hur ofta dörren öppnas och hur mycket mat som förvaras i frysskåpet.

Frekvent öppnande av dörren gör att den invändiga temperaturen stiger.

Av denna anledning bör man stänga dörren så fort som möjligt efter användning.

Den normala lagringstemperaturen för din enhet är $-18\text{ }^{\circ}\text{C}$ ($0\text{ }^{\circ}\text{F}$). Lågre temperaturer kan uppnås genom att justera termostatvredet mot position MAX.

Vi rekommenderar kontroll av temperaturen med en termometer för att kontrollera att förvaringshyllorna håller önskad temperatur. Kom ihåg att läsa av omedelbart eftersom temperaturen stiger mycket snabbt då du avlägsnat termometern från frysen

⚠ Observera

Frys inte kolsyrade drycker, eftersom flaskan kan spricka.

Var försiktig med frysta produkter som t.ex. färgade isbitar.

Överskrid inte din enhets infrysningskapacitet under 24 timmar. Se märketiketten.

För att bibehålla matens kvalitet, skall den frysas så fort som möjligt.

På detta sätt överskrids inte fryskapaciteten, och temperaturen inuti frysen kommer inte att stiga.

⚠ Observera

Förvara alltid redan djupfrost mat separat från nyligen fryst mat.

Vid djupfrysning av varm mat, kommer kylkompressorn att slås på till dess att maten är helt fryst. Detta kan tillfälligt leda till extra kylning av frysskåpet.

Om du tycker att frysdörren är svår att öppna precis då du stängt den, var inte orolig. Detta beror på tryckskillnaden som jämnar ut sig så att dörren kan öppnas normalt efter några minuter.

Du kommer att höra ett vakuum-ljud precis då dörren stängts. Detta är helt normalt.

Snabbfrysning

Om stora mängder färsk mat skall frysas, vrid kontrollknappen till max 24 timmar innan du placerar maten i snabbfrysningssacket.

Du rekommenderas starkt att ha vredet i maxposition i minst 24 timmar för att frysa en maximal mängd färsk mat motsvarande maximal fryskapacitet. Var extra noga med att inte blanda redan frusen mat med färsk mat.

Avfrostning av enheten

Enheten avfrostas automatiskt.

Frysklamp

Frysklampen gör att fryst mat inte tinar lika snabbt vid ett strömavbrott eller felfunktion. Placera frysklampen direkt ovanpå maten för att förlänga lagringstiden maximalt.

Frysklampen kan även användas för att hålla mat kall, exempelvis i en kylväska.

6 Underhåll och rengöring

- ⚠ Använd aldrig bensin, bensen eller liknande ämnen för rengöring.
- ⚠ Vi rekommenderar att du kopplar ur utrustningen före rengöring.
- ⚠ Använd aldrig vassa instrument eller slipande medel, tvål, rengöringsmedel, tvättmedel eller polish för rengöring.
- ℹ Använd ljummet vatten för rengöring av enhetens skåp och torka det torrt.
- ℹ Använd en fuktig trasa urvriden i en lösning av en tesked bikarbonatsoda till en halv liter vatten, torka ur interiören och torka sedan torrt.
- ⚠ Se till att inget vatten tränger in i elektriska tillbehör.
- ⚠ Om enheten inte kommer att användas under en längre tid, stäng då av den, plocka ur all mat, rengör den och lämna dörren på glänt.
- ℹ Kontrollera dörrtätningen regelbundet så att den är ren och fri från matrester.

- ⚠ Använd aldrig rengöringsmedel eller vatten med klorin för att rengöra de utvändiga ytorna och krombelagda delarna på produkten. Klorin orsakar korrosion på sådana metalltytor.

7 Rekommenderade lösningar på problem

Titta igenom listan innan du tillkallar GRAM service. Det kan spara både tid och pengar. Den här listan inkluderar vanliga klagomål som inte uppstår till följd av defekter i tillverkningen eller materialanvändningen. Vissa av funktionerna som beskrivs här kanske inte finns på din produkt.

Frysen fungerar inte
<ul style="list-style-type: none">• Är frysskåpet korrekt inkopplat? Sätt i vägguttaget.• Har säkringen som är ansluten till frysskåpet gått? Kontrollera säkringen.
Kondens på frysskåpets sidoväggar.
<ul style="list-style-type: none">• Mycket kalla omgivande förhållanden. Dörren öppnas och stängs ofta. Hög luftfuktighet i den omgivande luften. Lagring av mat med vätska i öppna behållare. Dörren har lämnats öppen.• Vrid termostaten till ett kallare läge.• Minska tiden som dörren lämnas öppen eller öppna inte så ofta.• Täck över mat som lagras i öppna behållare med ett lämpligt material.• Torka av kondens med en torr trasa och kontrollera om den ligger kvar.
Kompressorn går inte
<ul style="list-style-type: none">• Det termiska skyddet i kompressorn kommer att lösas ut vid plötsliga strömbrott då kylskåpets tryck i kylsystemet inte har balanserats.• Ditt frysskåp startar efter omkring 6 minuter. Tillkalla service om frysskåpet inte startar i slutet av den här perioden.• Frysskåpet är i avfrostningsläge. Det här är normalt för en helautomatiskt avfrostande kyl. Avfrostningscykeln inträffar regelbundet.• Frysskåpet är inte inkopplat i strömkällan. Se till att kontakten sitter ordentligt i vägguttaget.• Är temperaturinställningen korrekt? Det är strömbrott. Kontakta din elleverantör.

Frysskåpet körs ofta eller under en längre tid.
<ul style="list-style-type: none"> • Ditt nya frysskåp kan vara bredare än det gamla. Detta är helt normalt. Stora frysskåp arbetar under en längre tidsperiod. • Omgivande rumstemperatur kan vara hög. Detta är normalt. • Frysskåpet kan ha varit inkopplat nyligen eller ha fyllts på med mat. Det kan ta flera timmar innan frysskåpet har kylts ned helt. • Stora mängder mat kanske har placerats i frysskåpet nyligen. Varm mat gör att frysskåpet arbetar längre för att uppnå önskad temperatur. • Dörren kanske har öppnats ofta eller lämnats öppen under en längre tid. Den varma luften som har kommit in i frysskåpet gör att frysskåpet arbetar under längre perioder. Öppna inte dörrarna så ofta. • Frysskåpets dörr kanske har lämnats öppen. Kontrollera om dörren är ordentligt stängd. • Frysskåpet är inställt på en mycket kall nivå. Justera frysskåpstemperaturen till en högre nivå tills temperaturen är enligt önskemål. • Dörrens tätning på fryseskåpet kan vara sliten, smutsig eller trasig. Rengör eller byt tätningen. Skadade tätningar kan göra att kylskåpet körs under en längre tid för att bibehålla den aktuella temperaturen.
Temperaturen i frysen är mycket hög.
<ul style="list-style-type: none"> • Frysen temperatur är inställd på en mycket kall nivå. Kylinställningen påverkar frysens temperatur. Sänk temperaturen för frys tills den ligger på acceptabel nivå. • Dörren kan ha lämnats öppen. Stäng dörren helt. • Stora mängder mat kanske har placerats i frysskåpet nyligen. Vänta tills frysen uppnår önskad temperatur. • Frysskåpet kanske nyligen har varit urkopplat. Nedkylningen kan ta tid.
Frysskåpet dånar när det går.
<ul style="list-style-type: none"> • Egenskaperna hos frysskåpet kan ändras enligt den omgivande temperaturen. Detta är normalt och inte något fel.
Vibrationer eller felbalans.
<ul style="list-style-type: none"> • Golvet är ojämnt eller svagt. Frysskåpet skakar när det rör sig långsamt. Säkerställ att golvet är rakt, kraftigt och att det klarar tyngden från frysskåpet. • Ljudet kan orsakas av saker som ligger ovanpå frysen. Sådana saker ska plockas bort från frysen ovarsida.
Det förekommer ljud som låter som dropp eller sprutning.
<ul style="list-style-type: none"> • Vätske- och gasflöden sker i enlighet med användningsprinciperna för ditt frysskåp. Detta är normalt och inte något fel.
Det förekommer ljud som låter som vind.
<ul style="list-style-type: none"> • Luftaktivatorer (fläktar) används för att låta frysen svalna effektivt. Detta är normalt och inte något fel.

Kondens på innerväggarna i frysskåpet.
<ul style="list-style-type: none"> • Varmt och fuktigt väder ökar isbildning och kondens. Detta är normalt och inte något fel. • Dörrarna är öppna. Kontrollera att dörren är helt stängd. • Dörrarna kan ha öppnats mycket ofta eller så kanske de har lämnats öppna under lång tid. Öppna inte dörrarna så ofta.
Fukt bildas på frysskåpets utsida eller mellan dörrarna.
<ul style="list-style-type: none"> • Vädret kan vara fuktigt. Det här är helt normalt vid fuktig väderlek. När fuktnivån är lägre försvinner kondensen.
Dålig lukt inne i frysskåpet.
<ul style="list-style-type: none"> • Frysskåpets insida måste rengöras. Rengör frysskåpets insida med en svamp och varmt vatten. • Vissa behållare eller förpackningsmaterial kan orsaka lukt. Använd en annan behållare eller olika förpackningsmaterial.
Dörrarna går inte att stänga.
<ul style="list-style-type: none"> • De kan vara mat i vägen. Byt ut förpackningarna som ligger ivägen för dörren. • Frysskåpet står antagligen inte helt plant på golvet och de kanske rör sig något när det förflyttas. Justera lyftskruvarna. • Golvet är inte helt plant eller tillräckligt starkt. Säkerställ att golvet är rakt, kraftigt och att det klarar tyngden från frysskåpet.

Hyvä asiakas,

Toivomme, että nykyaikaisissa tuotantolaitoksissa valmistamamme ja erittäin huolellisella laadunvalvonnalla tarkastettu tuote toimii käytössäsi mahdollisimman tehokkaasti.

Tämän varmistamiseksi toivomme, että luet huolellisesti koko käyttöoppaan ennen jääkaapin käyttöönottoa, ja säilytät sitä helposti saatavilla tulevaa käyttöä varten.

Tämä käyttöopas

- Auttaa käyttämään jääkaappia nopeasti ja turvallisesti.
- Lue käyttöopas ennen jääkaapin asennusta ja käyttöä.
- Noudata ohjeita, erityisesti niitä, jotka koskevat turvallisuutta.
- Säilytä käyttöopasta helposti saatavilla olevassa paikassa, sillä voit tarvita sitä myöhemmin.

Lue myös muut tuotteen mukana tulleet asiakirjat.

Huomaa, että tämä käyttöopas voi soveltua myös muihin malleihin.

Symbolit ja niiden kuvausTässä käyttöoppaassa käytetään seuraavia symboleja:

 Tärkeitä tietoja tai hyödyllisiä käyttövihjeitä.

 Varoitus vaarallisista olosuhteista.

 Varoitus sähköjännitteestä.

SISÄLTÖ

1 Laitteen kuvaus	3	4 Valmistelu	12
2 Tärkeitä turvaohjeita	4	5 Laitteen käyttö	13
Käyttötarkoitus	4	Lämpötilan asettaminen.....	13
Yleinen turvallisuus	4	Kylmäpakkkaus	14
HC-varoitus	7	Pikapakkastus.....	14
Sähkö- ja elektroniikkaromua koskevan direktiivin (WEEE) vaatimustenmukaisuus ja tuotteen hävittäminen:	7	6 Ylläpito ja puhdistus	15
RoHS-direktiivin vaatimustenmukaisuus:	7	7 Suositellut ongelmanratkaisut	16
Pakkaustiedot.....	7		
Energiansäästötoimet	8		
3 Asennus	9		
Laitteen kuljetuksessa huomioitavat asiat	9		
Ennen käyttöönottoa	9		
Jalkojen säätäminen	10		
Pakkauksen hävittäminen	10		
Vanhan laitteen hävittäminen.....	10		
Sijoittaminen ja asennus	10		
Oven kätsyyden vaihto.....	11		

1 Laitteen kuvaus

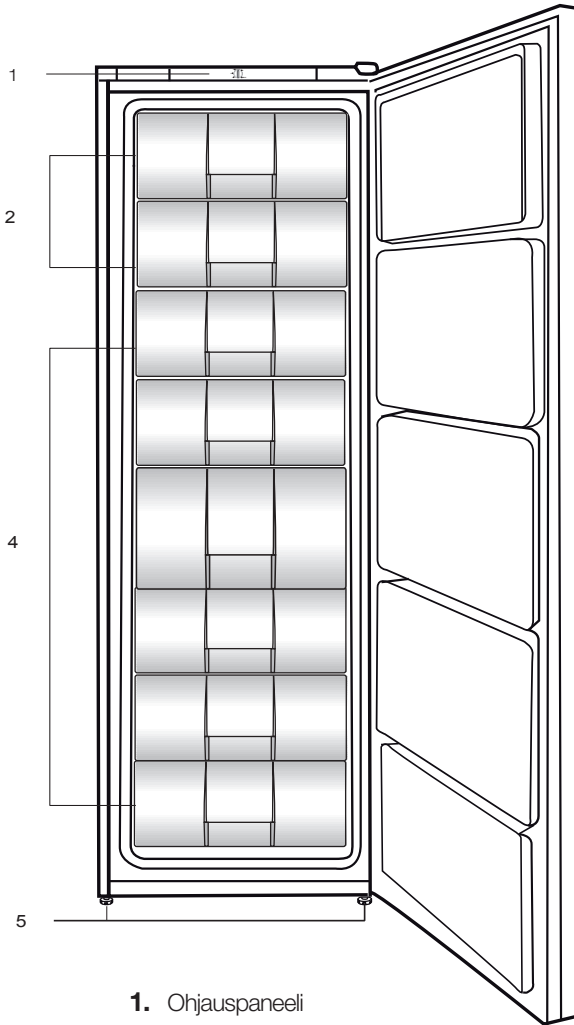

1. Ohjauspaneeli
2. MegaBox (pikapakastusosasto)
3. Laatikot
4. Säädettävät etujalat

f Tämän ohjekirjan kuvitus on kaavakuviin perustuvaa eikä se ehkä vastaa täysin todellista tuotetta. Jos jokin osa puuttuu ostamastasi tuotteesta, kuvaus koskee muita malleja.

2 Tärkeitä turvaohjeita

Tutustu seuraaviin ohjeisiin. Jollei näitä ohjeita noudateta, seurauksena voi olla henkilövahinko tai aineellinen vahinko, ja kaikki takuu- ja käyttövarmuusvastuut mitätöityvät.

Käyttötarkoitus

- Tämä tuote on suunniteltu ainoastaan kotitalouskäyttöön.
- Jääkaappia ei saa käyttää ulkona. Sen käyttö ulkona ei ole asianmukaista, vaikka paikka olisi katettu katoksella.

Yleinen turvallisuus

- Tuotetta ei saa hävittää tavallisen kotitalousjätteen seassa. Se on toimitettava elektroniikkaromun ja sähkölaitteiden keräyspisteeseen.
- Ota yhteys GRAM-huoltoon kaikissa jääkaappiin liittyvissä kysymyksissä ja ongelmissa.

- Höyryä ja höyrystyviä puhdistusaineita ei saa koskaan käyttää jääkaapin puhdistuksessa ja sulatuksessa. Höyry voi tässä tapauksessa päästä kosketuksiin sähköosien kanssa ja aiheuttaa oikosulun tai sähköiskun.
- Älä koskaan käytä jääkaapin osia, kuten ovea, tukena tai askelmana.
- Älä käytä sähkölaitteita jääkaapin sisällä.
- Älä vahingoita poraamalla tai leikkaamalla jäähdytyspiiriä, jossa jäähdytysaine kiertää. Jäähdytysainetta voi suihkuta ulos, kun haihduttimen kaasukanava, johdon jatke tai pinnoite puhkaistaan, ja se voi aiheuttaa ihon ärsytystä ja silmävahinkoja.
- Älä peitä tai tuki millään materiaalilla jääkaapin tuuletusaukkoja.

- Sähkölaitteita saa korjata vain tehtävään pätevä henkilö. Ammattitaidottoman henkilön tekemät korjaukset voivat aiheuttaa vaaran käyttäjälle.
- Vian ilmetessä tai jääkaappia huollettaessa tai korjattaessa sammuta virta joko kääntämällä sulake pois päältä tai irrottamalla pistoke pistorasiasta.
- Älä vedä johdosta irrottaessasi pistokkeen.
- Syttyviä aineita tai tuotteita, jotka sisältävät syttyviä kaasuja (esim. ponnekaasua) tai räjähtäviä materiaaleja ei saa koskaan säilyttää jääkaapissa.
- Älä käytä rikkoutunutta jääkaappia. Jos epäilet vikaa, ota yhteys GRAM-huoltoon.
- Jääkaapin sähköturvallisuus taataan vain, jos kodin maadoitusjärjestelmä on standardien mukainen.
- Tuotteen altistaminen sateelle, lumelle, auringolle ja tuulelle on vaarallista sähköturvallisuuden kannalta.
- Ota yhteys GRAM-huoltoon, kun virtakaapeli on vahingoittunut jne., niin ettei siitä koidu sinulle vaaraa.
- Älä koskaan liitä jääkaappia pistorasiaan asennuksen aikana. Se voi aiheuttaa vaaran, joka voi johtaa kuolemaan tai vakavaan vammaan.
- Tämä jääkaappi on tarkoitettu pelkästään elintarvikkeiden säilytykseen. Sitä ei saa käyttää mihinkään muihin tarkoituksiin.
- Tyypikilpi, jossa kuvataan tuotteen tekniset tiedot, sijaitsee jääkaapin sisällä vasemmalla puolella.
- Älä kytke jääkaappia elektroniisiin energiansäästöjärjestelmiin, sillä se voi vahingoittaa tuotetta.

- Jos manuaalisesti ohjatusta jääkaapista on katkaistu virta, odota vähintään 5 minuuttia ennen kuin kytket virran uudelleen päälle.
- Jos jääkaappi vaihtaa omistajaa, tämä käyttöopas tulee luovuttaa seuraavalle omistajalle.
- Jos siirrät jääkaappia, varo vahingoittamasta virtajohtoa. Tulipalon välttämiseksi älä kierrä virtajohtoa. Virtajohdon päälle ei saa asettaa painavia esineitä. Kun laitteeseen kytketään virta, älä koske pistorasiaan märin käsin.

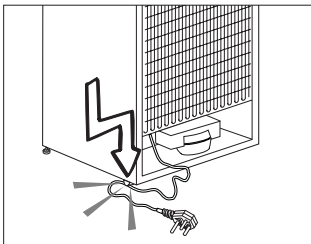

- Älä kytke jääkaappia pistorasiaan, jos sähköliitäntä on löysä.

- Älä roiskuta turvallisuuden vuoksi vettä suoraan jääkaapin ulko- tai sisäosille.
- Älä suihkuta syttyviä aineita, kuten propaanikaasua jne. lähellä jääkaappia, sillä se aiheuttaa tulipalo- ja räjähdysvaaran.
- Älä aseta vettä sisältäviä astioita jääkaapin päälle, sillä se voi aiheuttaa sähköiskun tai tulipalon.
- Älä täytä jääkaappia liian suurella elintarvikemäärällä. Liialliset elintarvikkeet voivat pudota, kun jääkaapin ovi avataan, mikä voi johtaa henkilövahinkoon tai jääkaapin vahingoittumiseen. Älä aseta esineitä jääkaapin päälle, sillä ne voivat pudota jääkaapin ovea avatessa tai sulkiessa.
- Materiaaleja, jotka vaativat tietyn säilytyslämpötilan, kuten rokotteet, lämpötilalle herkät lääkkeet, tieteelliset materiaalit

jne., ei saa säilyttää jääkaapissa.

- Jos jääkaappia ei käytetä pitkään aikaan, se on irrotettava pistorasiasta. Viallinen sähkökaapelin eristys voi aiheuttaa tulipalon.
- Jääkaappi voi siirtyä paikoiltaan, jos säätöjalkoja ei ole asetettu tukevasti lattialle. Jalkoja säätämällä voit varmistaa, että laite seisoo tukevasti paikallaan.
- Älä vedä jääkaappia ovenkahvasta siirtäessäsi jääkaappia, sillä kahva voi irrota jääkaapista.
- Pieniä lapsia on neuvottava, etteivät he leiki laitteen kanssa
- Älä laita lämpimiä ruokia tai juomia jääkaappiin.

HC-varoitus

- Laite on varustettu jäähdytysjärjestelmällä, joka sisältää R600a- kylmäainetta.
- Tämä kaasu on syttyvää. Varo siksi vahingoittamasta jäähdytysjärjestelmää ja putkistoa käytön ja kuljetuksen aikana. Vaurion sattuessa pidä laite erossa mahdollisista tulenlähteistä, jotka

saattavat sytyttää sen tuleen. Tuuleta huone, johon laite on sijoitettu.

Sähkö- ja elektroniikkaromua koskevan direktiivin (WEEE) vaatimustenmukaisuus ja tuotteen hävittäminen:



Tämä tuote noudattaa Euroopan unionin sähkö- ja elektroniikkaromua koskevaa direktiiviä 2012/19/EY (WEEE-direktiivi). Tässä tuotteessa on sähkö- ja elektroniikkalaitteiden (WEEE) kierrätysymboli. Tämä laite on valmistettu korkealuokkaisista osista ja materiaaleista, jotka voidaan käyttää uudelleen ja jotka soveltuvat kierrätettäväksi. Älä hävitä tätä tuotetta normaalin kotitalousjätteen mukana sen käyttöään päätyttyä. Vie se sähkö- ja elektroniikkaromun kierrätyspisteeseen. Kysy paikallisilta viranomaisilta lähimmän kierrätyspisteen sijaintipaikka.

RoHS-direktiivin vaatimustenmukaisuus:

Valitsemasi tuote noudattaa Euroopan unionin tiettyjen vaarallisten aineiden käytön rajoittamisesta sähkö- ja elektroniikkalaitteissa koskevaa direktiiviä 2011/65/EY (RoHS-direktiivi). Laite ei sisällä direktiivissä määritettyjä haitallisia ja kiellettyjä materiaaleja.

Pakkaustiedot

Tuotteen pakkausmateriaalit on valmistettu kierrätettävistä materiaaleista kansallisten ympäristösäädösten mukaisesti. Älä hävitä pakkausmateriaalia

kotitalousjätteen tai muun jätteen mukana. Vie materiaalit pakkausmateriaalien keräyspisteisiin, joiden sijainnit saat tietoon paikallisilta viranomaisilta.

Energiansäästötoimet

- Älä jätä jääkaapin ovea auki pitkäksi aikaa.
- Älä ylikuormita jääkaappia, niin että ilman kierto kaapin sisällä estyy.
- Älä asenna jääkaappia suoraan auringonpaisteeseen tai lähelle lämmönlähteitä, kuten uunia, astianpesukonetta tai lämpöpatteria.
- Säilytä aina elintarvikkeita suljetuissa astioissa.

3 Asennus

⚠ Valmistaja ei ole vastuussa, jos käyttööppaassa annettuja ohjeita ei noudateta.

Laitteen kuljetuksessa huomioitavat asiat

1. Pakastin on aina tyhjennettävä ja puhdistettava ennen kuljetusta.
2. Laitteen hyllyt, lisävarusteet, jne. on kiinnitettävä lujasti paikoilleen teipillä niiden suojaamiseksi ennen uudelleenpakkausta.
3. Pakkaus on sidottava kunnolla ja pakkaukseen painettuja kuljetusohjeita on noudatettava.

Älä unohda...

Kaikki kierrätysmateriaalit ovat korvaamaton lähde luonnolle ja kansallisille resursseille.

Jos haluat osallistua pakkausmateriaalien kierrätykseen, saat lisätietoja ympäristöosastoilta tai paikallisilta viranomaisilta.

Ennen käyttöönottoa

Tarkista seuraavat seikat, ennen kuin alat käyttää laitetta:

1. Ovato jääkaapin sisäpinnat kuivia ja kiertääkö ilma vapaasti laitteen takana?
2. Voit asentaa 2 muovikiilaa kuvassa esitetyllä tavalla. Muovikiilat varmistavat vaadittavan etäisyyden laitteen ja seinän välillä ilman kierron takaamiseksi. (Kuva on vain esimerkki eikä vastaa tuotetta täsmällisesti.)

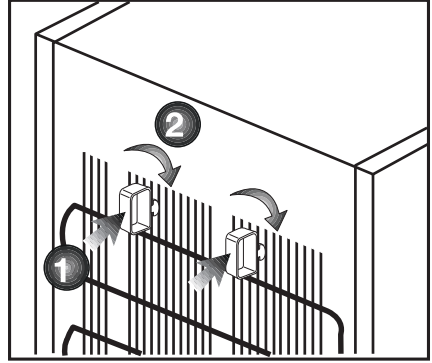

3. Puhdista laitteen sisäpinnat, kuten on suositeltu osassa "Ylläpito ja puhdistus".
4. Liitä laitteen virtajohto seinäpistorasiaan. Kun laitteen ovi avataan, sisätilan valo syttyy.
5. Kuulet ääntä, kun kompressori käynnistyy. Jäähdytysjärjestelmään suljetut nesteet ja kaasut voivat myös aiheuttaa jonkin verran ääntä silloinkin, kun kompressori ei ole käynnissä. Se on aivan normaalia.
6. Laitteen etureunat voivat tuntua lämpimiltä. Tämä on normaalia. Näiden alueiden on suunniteltu olevan lämpimiä kondensaation estämiseksi.

Sähköliitännät

Liitä pakastin maadoitettuun pistorasiaan, joka on suojattu riittävän tehokkaalla sulakkeella.

Tärkeää:

- Liitännän on oltava kansallisten säädösten mukainen.
- Virtakaapelin pistokkeen on oltava helposti saatavilla asennuksen jälkeen.
- Jännite ja sallittu sulakesuojaus on osoitettu osassa "Tekniset tiedot".

- Määritetyn jännitteen on oltava sama kuin sähköverkolla.
- Liitäntään ei saa käyttää jatkokaapeleita tai haaritusrasioita.

⚠ Vahingoittunut virtakaapeli on jätettävä pätevän sähkötekniikon vaihdettavaksi.

Pakkauksen hävittäminen

Pakkausmateriaali voi olla lapsille vaarallista. Pidä pakkausmateriaali lasten ulottumattomissa tai hävitä se lajittelemalla jätteidenhävitysohjeiden mukaisesti. Älä hävitä pakkausmateriaalia kotitalousjätteen mukana.

Pakkaus on valmistettu kierrätettävistä materiaaleista.

Vanhan laitteen hävittäminen

Hävitä vanha pakastin aiheuttamatta vahinkoa ympäristölle.

- Voit ottaa yhteyden valtuutettuun jälleenmyyjään tai kunnalliseen jätehuoltokeskukseen saadaksesi ohjeet laitteen hävittämisestä.

Ennen kuin hävität laitteen, leikkaa virtapistoke irti, ja jos ovesa on lukitus, tee siitä toimintakyvytön, jottei siitä koidu vaaraa lapsille.

Sijoittaminen ja asennus

1. Laitteen ympärillä on oltava tilaa kunnolliselle tuuletukselle, jotta se toimisi tehokkaasti.
2. Sijoita pakastin tasaiselle lattialle.
3. Säiliöpakastin voidaan sijoittaa myös kylmiin, jopa -15 °C:n lämpötiloihin. Tällöin pakastin voidaan sijoittaa esimerkiksi kesämökille, autotalliin tai ulkovarastoon.

Jalkojen säätäminen

Jos pakastin on epätasapainossa epätasapainossa, voit tasapainottaa laitteen kiertämällä etujalkoja, kuten kuvassa. Kulma, jossa jalka sijaitsee, laskeutuu, kun jalkaa kierretään mustan nuolen suuntaisesti ja nousee, kun sitä kierretään vastakkaiseen suuntaan. Toimenpidettä helpottaa, jos joku toinen auttaa nostamalla hieman laitetta.

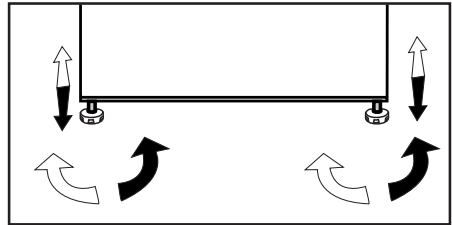

Oven kätisyden vaihto

Etene numerojärjestyksessä .

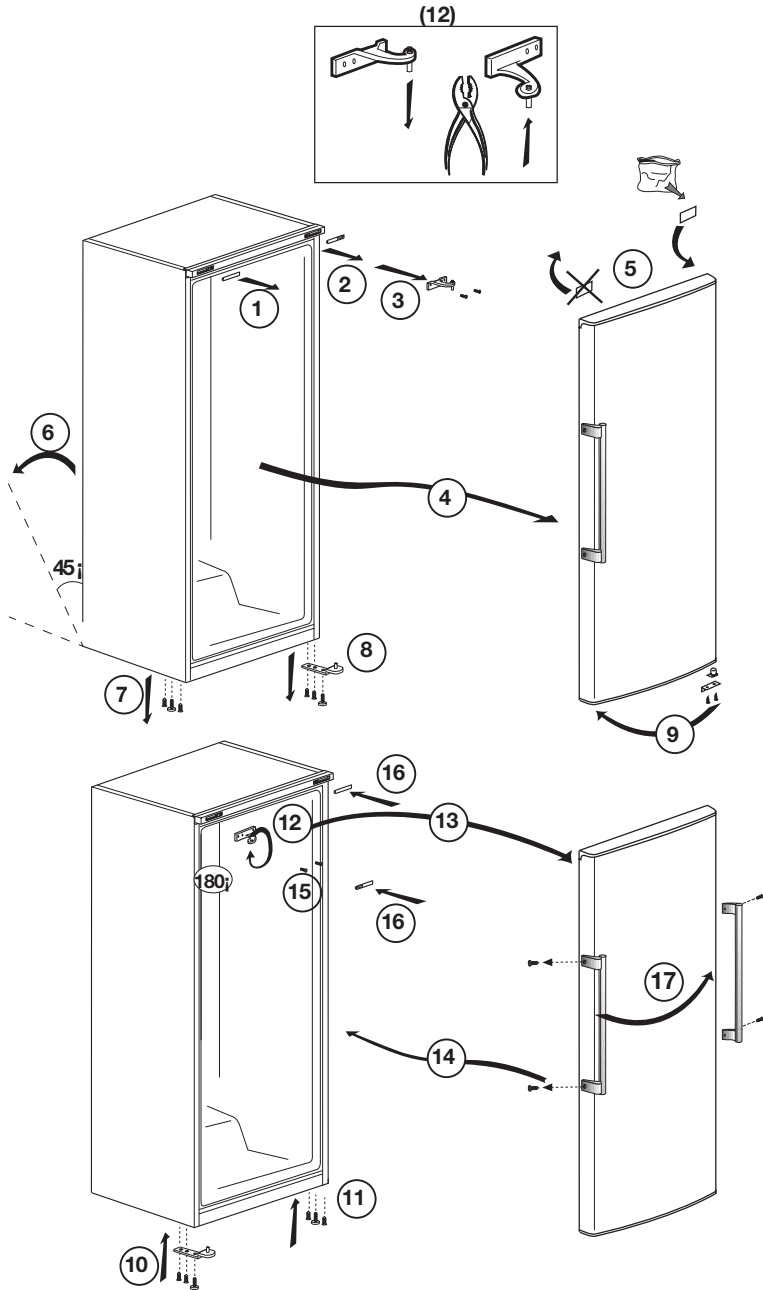

4 Valmistelu

- Pakastin on asennettava vähintään 30 cm:n etäisyydelle lämmönlähteistä, kuten keittotaso, liesi, keskuslämmitin ja uuni sekä vähintään 5 cm:n etäisyydelle sähköliedestä, eikä sitä saa sijoittaa suoraan auringonpaisteeseen.
- Varmista, että jääkaapin sisäpinta on puhdistettu huolellisesti.
- Mikäli laite sijoitetaan rinnakkain toisen kylmälaitteen kanssa, on käytettävä asennussettiä, johon kuuluu matto ja koristelista. Matto kiinnitetään laitteen sivulle niin, että kaappien väliin jää hiukan tilaa. Koristelista asennetaan kaappien väliin piilottamaan tyhjä tila. Asennussetin voi hankkia lisävarusteena.
- Kun käytät jääkaappia ensimmäistä kertaa, huomioi seuraavat ohjeet ensimmäisten kuuden tunnin aikana.
- Ovea ei saa avata jatkuvasti.
- Jääkaappia on käytettävä tyhjänä ilman elintarvikkeita.
- Älä irrota jääkaappia verkkovirrasta. Jos ilmenee itsestäsi riippumaton virtakatkos, katso varoitukset osassa "Suositellut ongelmanratkaisut".
- Alkuperäiset pakkaus- ja vaahtomuovimateriaalit kannattaa säilyttää tulevaa kuljetusta tai siirtoa varten.
- Laitteen oven avaamisen/sulkemisen käynnissä oloaikana aiheuttaman lämpötilan muutoksen vuoksi, veden tiivistyminen oven/rungon hyllyihin ja lasiastioihin on normaalia.

5 Laitteen käyttö

Lämpötilan asettaminen

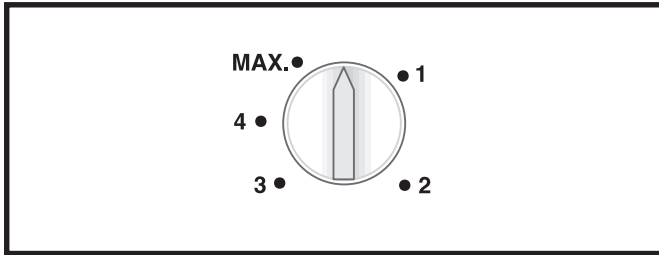

Lämpötilaa säädetään lämpötilasäätimellä.

1 = Pienin jäähdytysasetus (Lämpimin asetus)

MAX. = Suurin jäähdytysasetus (Kylmin asetus)

Aseta asetus halutun lämpötilan mukaan.

Sisälämpötila riippuu myös ympäröivästä lämpötilasta, oven avaamistiheydestä ja laitteessa olevien ruokien määrästä.

Oven jatkuva avaaminen aiheuttaa sisälämpötilan nousun.

Tästä syystä suositellaan, että ovi suljetaan välittömästi käytön jälkeen.

Laitteen normaalin säilytyslämpötilan tulee olla -18°C . Matalampiin lämpötiloihin päästään säätämällä termostaattivalitsinta kohti asentoa MAX.

Suosittellemme tarkistamaan lämpötilan lämpömittarilla, jotta varmistetaan, että säilytyslokerot ovat halutuissa lämpötiloissa. Muista lukea mittari heti sillä sen lämpötila nousee hyvin nopeasti, kun olet ottanut sen pakastimesta.

⚠ Huomio

Älä pakasta hiilihappojuomia, sillä jäätyvä neste saattaa rikkoa pullon.

Älä ylitä laitteen pakastuskykyä. Katso luokituskilpi.

Ruuan laadun säilyttämiseksi on pakastuksen tapahduttava mahdollisimman nopeasti.

Silloin ei pakastuskapasiteettia ylitetä eikä pakastimen sisälämpötila nouse.

⚠ Huomio

Säilytä jo pakastetut ruuat eri osastossa kuin juuri pakastimeen laitettu oka.

Kun pakastat kuumia ruokia, jäädytyskompressori toimii, kunnes ruoka on täysin pakastunut. Tämä voi tilapäisesti johtaa laitteen liialliseen kylmenemiseen.

Jos pakastimen oven avaaminen heti sulkemisen jälkeen on hankalaa, älä huolestu. Tämä johtuu paine-eroista, jotka tasoittuvat, jolloin oven voi avata normaalisti muutaman minuutin kuluttua.

Kuulet tyhjiöäänen heti oven sulkemisen jälkeen. Tämä on aivan normaalia.

Pikapakastus

Jos pakastetaan suuri määrä tuoretta ruokaa, ohjausvalitsin on säädettävä maksimiasentoon 24 tuntia ennen ruuan laittamista pikapakastusosastoon.

Suosittelaa voimakkaasti kytkimen pitämistä MAX.-asennossa vähintään 24 tuntia, jotta tuoretta ruokaa voidaan pakastaa pakastuskapasiteetissa mainittu maksimimäärä. Vältä sekoittamasta jo pakastettuja ja pakastamattomia ruokia.

Laitteen sulattaminen

Laitteessa on automaattisulatus.

Kylmäpakkaus

Kylmäpakkaus hidastaa säilytyksessä olevan pakasteruoan sulamista, kun ilmenee sähkökatkos tai toimintahäiriö. Kylmäpakkauksen asettaminen suoraan ruoan päälle mahdollistaa mahdollisimman pitkän säilytysajan.

Kylmäpakkauksia voi myös käyttää ruoan pitämiseen tilapäisesti kylmänä esimerkiksi kylmälaukussa.

6 Ylläpito ja puhdistus

- ⚠ Älä koskaan käytä puhdistamiseen bensiniä, bentseeniä tai vastaavia aineita.
- ⚠ Suosittelemme, että irrotat laitteen verkkovirrasta ennen puhdistusta.
- ℹ Älä koskaan käytä puhdistamiseen teräviä, hankaavia välineitä, saippuaa, puhdistusainetta, tai vaha.
- ℹ Käytä jääkaapin sisätilojen puhdistukseen haaleaa vettä ja pyyhi kuivaksi.
- ℹ Käytä sisätilojen puhdistukseen liinaa, joka on kostutettu 1 tl ruokasoodaa ja 1/2 litraa vettä sisältävässä liuoksessa ja puristettu kuivaksi, kuivaa lopuksi.
- ⚠ Varmista, ettei vettä pääse sähkökohteisiin.
- ⚠ Mikäli jääkaappia ei käytetä pitkään aikaan, irrota virtakaapeli pistorasiasta, poista kaikki ruuat, puhdista jääkaappi ja jätä ovi raolleen.
- ℹ Tarkista oven eristeet säännöllisesti varmistaaksesi, että ne ovat puhtaat.
- ℹ Ovihyllyjen irrottamiseksi poista niistä kaikki sisältö ja työnnä sitten hyllyä pohjasta ylöspäin.
- ℹ Älä käytä klooria sisältäviä puhdistusaineita tai vettä tuotteen ulkopintojen ja kromattujen osien puhdistamiseen. Kloori syövyttää sellaisia metallipintoja.

7 Suositellut ongelmanratkaisut

Tarkista tämä luettelo, ennen kuin soitat GRAM-huoltoon. Se voi säästää aikaa ja rahaa. Tämä luettelo sisältää ongelmia, jotka eivät johdu virheellisestä työstä tai käytetystä materiaalista. Joitain tässä kuvatuista toiminnoista ei ehkä ole laitteessasi.

Jääkaappi ei käy
<ul style="list-style-type: none">• Onko jääkaapin virtajohto kunnolla kiinni pistorasiassa? Aseta pistoke seinäpistorasiaan.• Onko jääkaapin pistorasian sulake tai pääsulake palanut? Tarkista sulake.
Kondensaatiota laitteen sivuseinässä.
<ul style="list-style-type: none">• Hyvin kylmä ympäristö. Oven jatkuva avaaminen ja sulkeminen. Hyvin kostea ympäristö. Nestepitoisten ruokien säilytys avoimessa astiassa. Oven jättäminen raolleen.• Termostaatin säätäminen kylmemmälle.• Älä avaa ovea niin usein äläkä jätä sitä auki pitkäksi aikaa.• Säilytä elintarvikkeita suljetuissa astioissa.• Pyyhi kondensoitunut vesi kuivalla liinalla ja tarkista tuleeko sitä lisää.
Kompressor ei käy
<ul style="list-style-type: none">• Kompressor sammuu äkillisen virtakatkoksen sattuessa tai kun virta sammuu ja syttyy uudelleen, kun jääkaapin jäähdytysjärjestelmän jäähdytysaineenpaine ei ole vielä tasapainossa.• Jääkaappi käynnistyy noin 6 minuutin kuluttua. Soita huoltoon, jos jääkaappi ei käynnisty tässä ajassa.• Jääkaapin sulatusjakso on käynnissä. Tämä on normaalia täysautomaattisesti itsesulattavassa jääkaapissa. Sulatuskierto tapahtuu tietyin väliajoin.• Jääkaappia ei ole kytketty pistorasiaan. Varmista, että pistoke on asetettu tiukasti seinäpistorasiaan.• Tarkista lämpötila-asetukset.• Sähkökatkos. Soita sähköntoimittajalle.

Jääkaappi käy alituisen tai pitkän ajan.

- Uusi jääkaappi voi olla leveämpi kuin edellinen. Tämä on aivan normaalia. Suuret jääkaapit käyvät kauemmin.
- Huonelämpötila voi olla liian korkea. Tämä on normaalia.
- Jääkaappi on voitu kytkeä päälle äskettäin tai siihen on säilytetty äskettäin ruokaa. Jääkaapin jäähtyminen oikeaan lämpötilaan voi kestää muutamia tunteja kauemmin.
- Suuri määrä ruokaa on voitu säilöä jääkaappiin äskettäin. Lämmin ruoka aiheuttaa jääkaapin käymisen pitempään, kunnes se saavuttaa turvallisen säilytyslämpötilan.
- Ovet on voitu avata äskettäin tai jätetty raolleen. Jääkaappiin päässyt lämmin ilma aiheuttaa jääkaapin käymisen pitemmän aikaa. Avaa ovia harvemmin.
- Jääkaappi on säädetty hyvin alhaiselle lämpötilalle. Säädä jääkaapin lämpötila lämpimämmäksi ja odota, kunnes haluttu lämpötila on saavutettu.
- Jääkaapin oven tiiviste voi olla likainen, kulunut, rikkoutunut tai huonosti paikallaan. Puhdista tai vaihda tiiviste. Vahingoittunut, rikkoutunut tiiviste aiheuttaa jääkaapin käymisen pitempiä aikoja oikean lämpötilan ylläpitämiseksi.

Jääkaapissa säilytetty ruoka jäätyy.

- Jääkaappi on säädetty hyvin alhaiselle lämpötilalle. Säädä jääkaapin lämpötila lämpimämmäksi ja tarkista.

Jääkaapin lämpötila on hyvin korkea.

- Jääkaappi on säädetty hyvin korkealle lämpötilalle. Muuta lämpötilaa, kunnes se saavuttaa riittävän tason.
- Ovi on voitu jättää raolleen. Sulje ovi kokonaan.
- Suuri määrä ruokaa on voitu säilöä jääkaappiin äskettäin. Odota, kunnes jääkaappi tai pakastin saavuttaa halutun lämpötilan.
- Jääkaapin virtajohto on voitu liittää pistorasiaan äskettäin. Jääkaapin jäähtyminen kokonaan kestää kauemmin sen koon vuoksi.

Käyntiääni voimistuu, kun jääkaappi käy.

- Jääkaapin käyttöteho saattaa muuttua ympäristön lämpötilan muutosten mukaan. Se on normaalia eikä ole vika.

Tärinä tai melu.

- Lattia on epätasainen tai heikko. Jääkaappi huojuu, kun sitä siirretään hitaasti. Varmista, että lattia on tasainen, luja, ja että se kestää jääkaapin painon.
- Melu saattaa johtua laitteeseen tai sen päälle laitetuista tavaroista.

Esiintyy nesteiden vuotamisen tai suihkuamisen kaltaisia ääniä.

- Nesteet ja kaasut kiertävät jääkaapin käyttöperiaatteiden mukaisesti. Se on normaalia eikä ole vika.

Kuuluu tuulen huminan kaltaista ääntä.
<ul style="list-style-type: none"> • Ilma-aktivaattoreita (tuulettimia) käytetään jääkaapin jäähdyttämiseen tehokkaasti. Se on normaalia eikä ole vika.
Kondensaatio jääkaapin sisäseinissä.
<ul style="list-style-type: none"> • Kuuma ja kostea sää lisää jäätymistä ja kondensaatiota. Se on normaalia eikä ole vika. • Ovi on raollaan. Varmista, että se on suljettu kokonaan. • Ovea on voitu avata jatkuvasti tai se on voitu jättää auki pitkäksi aikaa. Avaa ovea harvemmin.
Kosteutta esiintyy jääkaapin ulkopinnoilla tai ovien välissä.
<ul style="list-style-type: none"> • Sää voi olla kostea. Tämä on aivan normaalia kostealla säällä. Kun kosteutta on vähemmän, kondensaatio häviää.
Paha hajua jääkaapin sisällä.
<ul style="list-style-type: none"> • Jääkaapin sisäpuoli on puhdistettava. Puhdista jääkaapin sisäpuoli sienellä, lämpimällä vedellä tai hiilihapollisella vedellä. • Jotkut astiat tai pakkausmateriaalit voivat olla hajun aiheuttajia. Käytä erilaista säilytysastiaa tai erimerkkistä pakkausmateriaalia.
Ovi/ovet eivät mene kiinni.
<ul style="list-style-type: none"> • Elintarvikepakkaukset voivat estää oven sulkeutumisen. Poista pakkaukset, jotka ovat oven esteenä. • Jääkaappi ei todennäköisesti ole aivan pystysuorassa lattialla ja se voi keinua hieman siirrettynä. Säädä nostoruuveja. • Lattia ei ole tasainen tai kestävä. Varmista, että lattia on tasainen, ja että se kestäää jääkaapin painon.
Lokerot ovat juuttuneet.
<ul style="list-style-type: none"> • Elintarvikkeita voi olla kosketuksissa lokeron kattoon. Järjestä ruoat uudelleen vetolaatikossa.

Dear customer,

Your product has been produced in modern plants and checked under the most meticulous quality control and we hope that your product, will provide you with an effective service.

We recommend you to carefully read the entire user guide before using your product and to keep the user guide at hand for future references.



This user guide

- Will help you to use your appliance in a fast and safe way.
- Read the user guide before installing and operating your product.
- Follow the instructions, especially those for safety.
- Keep the user guide in an easily accessible place as you may need it later.
- Besides, read also the other documents provided with your product.

Please note that this user guide may be valid for other models as well.

Symbols and their descriptions

This user guide contains the following symbols:

-  Important information or useful tips.
-  Warning against dangerous conditions for life and property.
-  Warning against electric voltage.

1 Your freezer	4	4 Preparation	14
2 Important Safety Warnings	5	5 Using your freezer	15
Intended use	5	Setting the operating temperature ...	15
General safety	5	Fast freeze.....	16
Compliance with WEEE Directive and Disposing of the Waste Product:	8	6 Maintenance and cleaning	17
Compliance with RoHS Directive:	9	Protection of plastic surfaces	17
Package information.....	9	7 Recommended solutions for the problems	18
HC Warning.....	9		
Energy-saving precautions.....	9		
3 Installation	10		
Points to be considered when re- transporting your freezer.....	10		
Before operating your freezer.....	10		
Before starting to use your freezer check the following:.....	10		
Disposing of the packaging	11		
Disposing of your old freezer	11		
Dispose of your old freezer without harming the environment.	11		
Placing and Installation	11		
Adjusting the legs	12		
Ice Pack	12		
Icematic and ice storage container ..	12		
Changing the door opening direction	13		

1 Your freezer

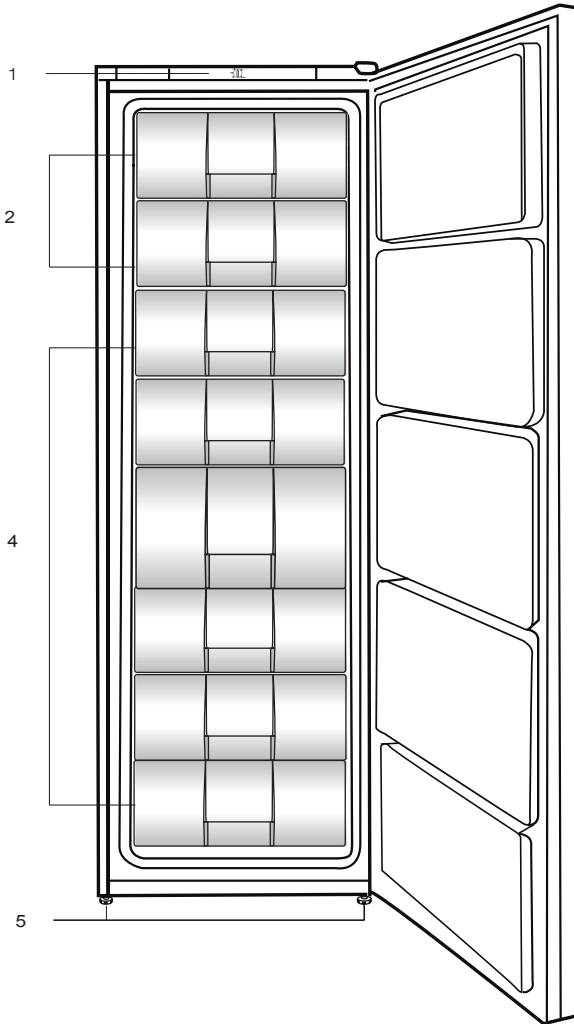

1. Control Panel
2. MegaBox (Fast-Freeze compartment)
3. Drawers
4. Adjustable front legs

2 Important Safety Warnings

Please read through the following information. If this information is not followed, personal injury or material damage may occur and all warranty and reliability commitments will become invalid.

Intended use

- This product is designed for domestic use.
- It should not be used outdoors. It is not appropriate to use it outdoor even if the place is covered with a roof.

General safety

- When you want to dispose of the product, we recommend you to consult the authorized service in order to get information on disposal and available facilities.
- Consult GRAM service for all your questions and problems related to the refrigerator.

- Vapor and vaporized cleaning materials should never be used in connection with the cleaning and defrosting of your refrigerator. In such cases, the vapor might get in contact with the electrical parts and cause short circuit or electric shock.
- Never use the equipment from your refrigerator such as the door as a support or a step.
- Do not use electrical devices inside the freezer.
- Do not damage the cooling circuit, where the refrigerant is circulating, with drilling or cutting tools. The refrigerant that might blow out when the gas channels of the evaporator, pipe extensions or surface coatings are punctured may cause skin irritations and eye injuries.
- Do not cover or block the ventilation holes on your refrigerator with any material.

- Repairs of the electrical appliances must only be made by qualified people. Repairs performed by unqualified people may cause a risk for the user.
- In case of any failure, maintenance or repair, disconnect your refrigerator's mains supply by either turning off the relevant fuse or by unplugging your appliance.
- Do not pull the cable when pulling out the plug.
- Flammable items or products that contain flammable gases (e.g. spray) as well as explosive materials must never be kept in the appliance.
- Do not use mechanical devices or other means to accelerate the defrosting process, other than the ones recommended by the manufacturer.
- Do not operate a damaged freezer. Consult GRAM service if you have any doubts.
- Electrical safety of your will only be covered by the guarantee covered by the guarantee if the earth system in your house complies with standards.
- Exposing the product to rain, snow, sun and wind is dangerous with respect to electrical safety.
- Contact the GRAM service when there is a power cable damage and etc. so that it will not create a danger for you.
- Never plug the freezer into the outlet during installation or a risk of death or serious injury may occur.
- This freezer is only designed for storing food. It should not be used for any other purposes.
- The label that describes the technical specification of the product is located

on the inner left side of the freezer.

- Do not connect the freezer to electronic energy saving systems which turn off the electricity as they may damage the product.
- If the power supply is disconnected in manually controlled freezers please wait for at least 5 minutes before reconnecting the power.
- This user guide should be passed to the next owner of the freezer if the ownership changes.
- When moving the freezer make sure that you do not damage the power cord. In order to prevent fire the power cord must not be twisted. Heavy objects should not be placed on the power cord. When the freezer is plugged into the socket do not touch the power outlet with wet hands.

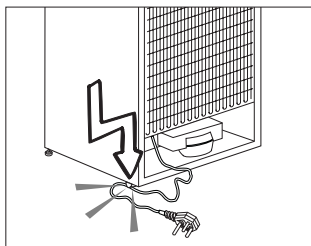

- Do not connect the freezers if the electric outlet is loose.
- Do not splash water directly on the outer or inner parts of the freezer due to safety.
- Do not spray inflammable materials such as propane gas etc near the freezer due to the risk of fire and explosion.
- Do not place objects filled with water on top of the freezer as it may result in electric shock or fire.
- Do not overload the freezer with excess food. The excess food may fall out when the door is opened resulting in injuring you or damaging the freezer. Do not place objects on top of the refrigerator as the objects may fall out when

opening or closing the freezer door.

- If the freezer will not be operated for an extended period of time it should be unplugged. A problem in the electrical cable insulation may result in fire.
- The tip of the electric plug should be cleaned regularly otherwise it may cause fire.
- The freezer may move when the adjustable feet are not positioned firmly on the floor. By using the adjustable feet you can ensure that the freezer is positioned firmly on the floor.
- Do not pull the freezer by the door handle when moving the product as it may disconnect the handle from the refrigerator.
- If you want to place two products side by side, we recommend you to buy a decoration kit, which includes a mat to be placed on the

side of the product. A decoration part is placed between the products to hide the gap between the products.

Child safety

- Children should be supervised to ensure that they do not play with the appliance

Compliance with WEEE Directive and Disposing of the Waste Product:

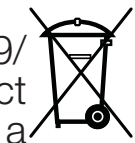
This product complies with EU WEEE Directive (2012/19/EU). This product bears a  classification symbol for waste electrical and electronic equipment (WEEE). This product has been manufactured with high quality parts and materials which can be reused and are suitable for recycling. Do not dispose of the waste product with normal domestic and other wastes at the end of its service life. Take it to the

collection center for the recycling of electrical and electronic equipment. Please consult your local authorities to learn about these collection centers.

Compliance with RoHS Directive:

The product you have purchased complies with EU RoHS Directive (2011/65/EU). It does not contain harmful and prohibited materials specified in the Directive.

Package information

Packaging materials of the product are manufactured from recyclable materials in accordance with our National Environment Regulations. Do not dispose of the packaging materials together with the domestic or other wastes. Take them to the packaging material collection points designated by the local authorities.

HC Warning

- **This product is equipped with a cooling system that contains R600a:**

This gas is flammable. Therefore, pay attention not to damage the cooling system and piping during usage and transportation. In the event of damage, keep your product away from potential fire sources that can cause the product to catch a fire and ventilate the room in which the unit is placed.

Energy-saving precautions

- Do not leave the door of your freezer open for a long time.
- Do not overload your freezer so that the air circulation inside of it is not prevented.
- Do not install your freezer under direct sunlight or near heat emitting appliances such as ovens, dishwashers or radiators.
- Pay attention to keep your food in closed containers.

3 Installation

⚠ Please remember that the manufacturer shall not be held liable if the information given in the user guide is not observed.

Points to be considered when re-transporting your freezer

1. Your freezer must be emptied and cleaned prior to any transportation.
2. Shelves, accessories, etc. have to be fastened securely by adhesive tape against any jolt before packaging the freezer.
3. The packaging must be tied with thick tapes and strong ropes and the rules of transportation printed on the package must be followed.

Please do not forget...

That recycled material is an indispensable source for the nature and for our national resources. If you would like to contribute to the recycling of the packaging materials, you can get further information from the environmental bodies or local authorities.

Before operating your freezer

Before starting to use your freezer check the following:

1. The interior of the freezer has to be dry and it is possible for the air to circulate freely at the back of the appliance.

2. You can install the 2 spacers as illustrated in the figure. The spacers will provide the required distance between your freezer and the wall in order to allow the air to circulate. (The illustrated figure is only an example and does not match exactly with your product.)

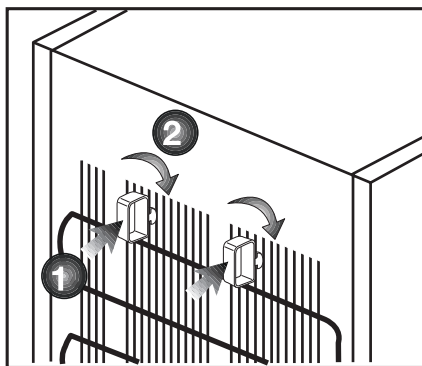

3. Clean the interior of the freezer as recommended in the "Maintenance and cleaning" section.
4. Plug the freezer into the outlet.
5. You will hear a noise as the compressor starts up. The liquid and gases sealed within the refrigeration system may also give rise to noise, even if the compressor is not running and this is quite normal.
6. The front edges of the freezer may feel warm. This is normal. These areas are designed to be warm to avoid condensation.

Electric connection

Connect your product to a grounded socket which is being protected by a fuse with the appropriate capacity.

Important:

- The connection must be in accordance with the national regulations.
- The power cable plug must be easily accessible after installation.
- Extension cords and sockets with several plugs must not be used for connection.

 A damaged power cable must be replaced by an authorised electrician.

Disposing of the packaging

The packaging may be dangerous for children. Keep it out of the reach of children or dispose of it by classifying it in accordance with the waste instructions. Do not dispose of it together with the normal household waste.

The packaging from your freezer is made from recyclable materials.

Disposing of your old freezer

Dispose of your old freezer without harming the environment.

- You may consult your authorised retailer or the recycling depot in your municipality about the disposal of your freezer.

Before disposing of your freezer, cut out the electric plug and, if there are any locks on the door, make them inoperable in order to protect children from any danger.

Placing and Installation

1. There must be appropriate air ventilation around your freezer in order to achieve an efficient operation.
2. Place your freezer on a level floor to prevent jolts.
3. The freezer can be installed indoors, at temperatures up to -15 C. This gives you the option to install a freezer such as a holiday home, garage or utility room.

Adjusting the legs

If your freezer is unbalanced you can balance the freezer by turning the front legs as shown in the illustration below. The corner where the leg is placed is lowered when you turn the leg in the direction of the black arrow and raised when you turn the leg in the opposite direction. Getting help from someone to slightly lift the freezer will facilitate this process.

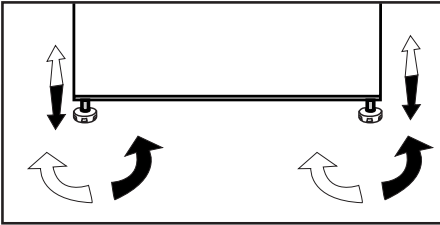

Ice Pack

Ice substitute pack decelerates thawing of stored frozen food in case of blackout or malfunction. Placing the pack directly on top of the food will enable the longest storing period.

Ice substitute pack can also be used to keep food temporarily cold, e.g. in a cooler bag.

Changing the door opening direction

Proceed in numerical order .

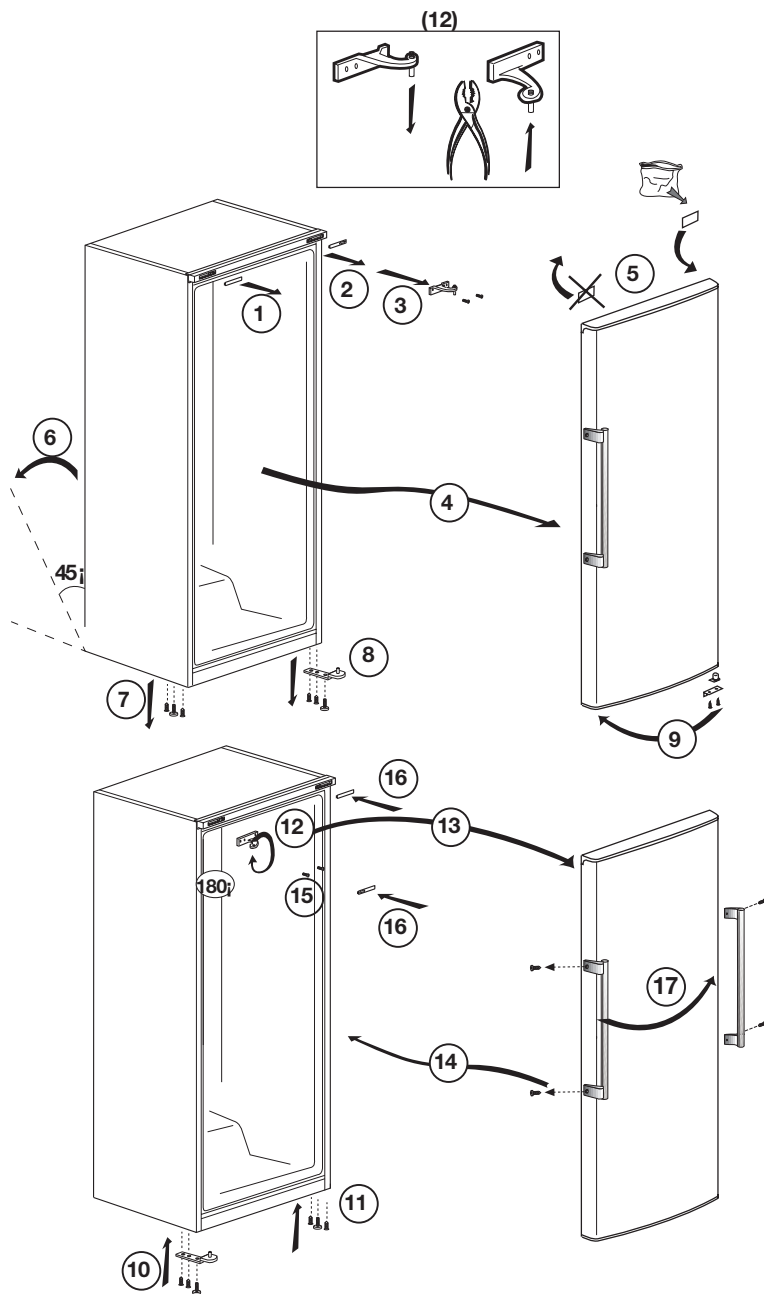

4 Preparation

- Your refrigerator should be installed at least 30 cm away from heat sources such as hobs, ovens, central heater and stoves and at least 5 cm away from electrical ovens and should not be located under direct sunlight.
- Please make sure that the interior of your refrigerator is cleaned thoroughly.
- If you want to place two products side by side, we recommend you to buy a decoration kit which includes a mat to be placed on the side of the product. A decoration part is placed between the products to hide the gap between the products.
- When you operate your refrigerator for the first time, please observe the following instructions during the initial six hour.
- The door should not be opened frequently.
- It must be operated empty without any food in it.
- Do not unplug your refrigerator. If a power failure occurs out of your control, please see the warnings in the “Recommended solutions for the problems” section.
- Original packaging and foam materials should be kept for future transportations or moving.
- This appliance is designed to operate at temperatures specified in the table below is equipped with Advanced Electronic Temperature Control System [AETCS] which ensures that at the advised setting [4 - four on the knob] the frozen food in the freezer will not defrost even if the ambient temperature falls as low as -15 °C. When first installed the product MUST NOT be placed in low ambient temperatures because the freezer will not reduce to it's standard operating temperature. Once it has reached its steady operating state it can be re-located. So you may then install your appliance in a garage or an unheated room without having to worry about frozen food in the freezer being spoilt. However at low ambient temperatures mentioned above, fridge contents are likely to freeze, so check and consume food in the fridge accordingly. When the ambient temperature returns to normal, you may change the knob setting to suit your needs.
- If the ambient temperature is below 0°C, the food in the fridge compartment will freeze. So, we recommend you don't use the fridge compartment in such low ambient conditions. You can continue using the freezer compartment as usual.
- Due to temperature change as a result of opening/closing the product door during operation, condensation on the door/body shelves and the glass containers is normal.

5 Using your freezer

Setting the operating temperature

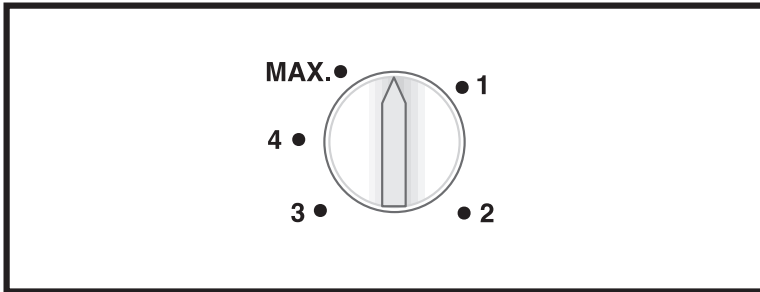

The operating temperature is regulated by the temperature control.

1 = Lowest cooling setting
(Warmest setting)

MAX. = Highest cooling setting
(Coldest setting))

Please choose the setting which is consistent with the desired temperature.

The interior temperature also depends on ambient temperature, the frequency with which the door is opened and the amount of foods kept inside.

Frequently opening the door causes the interior temperature to rise.

For this reason, it is recommended to close the door as soon as possible after use.

The normal storage temperature of your appliance should be -18°C (0°F). Lower temperatures can be obtained by adjusting the thermostat control towards the position MAX.

We recommend checking the temperature with a thermometer to ensure that the storage compartments are kept to the desired temperature. Remember to read off the thermometer immediately as the temperature on the thermometer will rise very rapidly after you remove it from the freezer.

⚠ Attention

Do not exceed the freezing capacity of your appliance in 24 hours. See the rating label.

In order to maintain the quality of the food, the freezing must take effect as quickly as possible. In this way, the freezing capacity will not be exceeded, and the temperature inside the freezer will not rise.

⚠ Attention

Always keep the already deep-frozen food separated from freshly placed food.

If you find the freezer door difficult to open just after you have closed it, don't worry. This is due to the pressure difference which will equalize and allow the door to open normally after a few minutes.

You will hear a vacuum sound just after closing the door. This is quite normal.

Fast freeze

If large amounts of fresh food are going to be frozen, adjust the thermostat control to the MAX. position. 24 hours before putting the fresh food in the fast freeze compartment.

It is strongly recommended to keep the thermostat control at the MAX. position for at least 24 hours to freeze the maximum amount of fresh food stated as the freezing capacity. Take special care not to mix frozen and fresh food.

Defrosting the appliance

The appliance defrosts automatically.

6 Maintenance and cleaning

- ⚠ Never use gasoline, benzene or similar substances for cleaning purposes.
- ⚠ We recommend that you unplug the freezer before cleaning.
- Never use any sharp abrasive instrument, soap, household cleaner, detergent and wax polish for cleaning.
- Use lukewarm water to clean the cabinet of your freezer and wipe it dry.
- Use a damp cloth wrung out in a solution of one teaspoon of bicarbonate of soda to one pint of water to clean the interior and wipe it dry.
- If your freezer is not going to be used for a long period of time, unplug the power cable, remove all food, clean it and leave the door ajar.
- Check door seals regularly to ensure they are clean and free from food particles.
- ⚠ To remove door racks, remove all the contents and then simply push the door rack upwards from the base.
- ⚠ Never use cleaning agents or water that contain chlorine to clean the outer surfaces and chromium coated parts of the product. Chlorine causes corrosion on such metal surfaces.

Protection of plastic surfaces

- Do not put liquid oils or oil-cooked meals in your freezer in unsealed containers as they may damage the plastic surfaces of your freezer. In case of spilling or smearing oil on the plastic surfaces, clean and rinse the relevant part of the surface at once with warm water.

7 Recommended solutions for the problems

Please review this list before calling the GRAM service. It might save you time and money. This list includes frequent complaints that have not occurred from defective workmanship or material usage. Some of the features described here may not exist in your product.

The freezer does not operate.

- Is the freezer properly plugged in? Insert the plug to the wall socket.
- Is the fuse of the socket or the main fuse blown out? Check the fuse.

Condensation on the side wall of the freezer compartment

- Very cold ambient conditions. Frequently opening and closing the door. Highly humid ambient conditions. Leaving the door ajar. Switching the thermostat control to a colder degree.
- Decreasing the time the door is left open or using it less frequently.
- Wipe the condensation using a dry cloth and check if it persists.

The compressor is not running

- In case of an electrical cut the freezer cannot start up right away as the compressor has to balance the refrigerant pressure in the cooling system of the freezer. The alignment of the refrigerant pressure will lead to a postponement of the start by 6 minutes. Please contact GRAM service if the refrigerator does not start up at the end of this period.
- The freezer is in the defrost cycle. This is normal for a full-automatically defrosting freezer. The defrosting cycle occurs periodically.
- Your freezer is not plugged into the socket. Make sure that the plug fits properly into the socket.
- Are the temperature adjustments made in the correct way?
- The power might be cut off.

The freezer is running frequently or for a long time.

- Your new product may be wider than the previous appliance. This is quite normal. Large freezer operate for a longer period of time.
- The ambient room temperature may be high. This is quite normal.
- The freezer might have been plugged in recently or might have been loaded with food. Cooling down of the freezer completely may last for a couple of hours longer.
- Large amounts of hot food might have been put in the freezer recently. Hot food causes longer running of the freezer until it reaches the safe storage temperature.
- The door might have been opened frequently or left ajar for a long time. The warm air that has entered into the freezer causes the freezer to run for longer periods of time. Open the door less frequently.
- The freezer is adjusted to a very low temperature. Adjust the freezer temperature to a warmer degree and wait until the temperature is reached.
- The door seal of the freezer may be soiled, worn out, broken or not placed properly. Clean or replace the seal. Damaged/broken seal causes the freezer to run for a longer period of time in order to maintain the current temperature.

The temperature in the freezer is very high.

- The freezer temperature might have been adjusted to a very high degree. Change the temperature of the freezer until the freezer temperature reaches a sufficient level.
- The door might have been opened frequently or left ajar for a long time; open it less frequently.
- The door might have been left ajar; close the door completely.
- A large amount of hot food might have been put in the freezer recently. Wait until the freezer reaches the desired temperature.
- The freezer might have been plugged in recently. Cooling down of the freezer completely takes time.

The operation noise increases when the freezer is running.
<ul style="list-style-type: none"> • The operating performance of the freezer may change due to the changes in the ambient temperature. It is normal and not a fault.
Vibrations or noise.
<ul style="list-style-type: none"> • The floor is not level or it is weak. The freezer rocks when moved slowly. Make sure that the floor is strong enough to carry the freezer, and that the floor is level. • The noise may be caused by the items placed on the freezer. Items on top of the freezer should be removed.
There are noises coming from the freezer like liquid spilling or spraying.
<ul style="list-style-type: none"> • Liquid and gas flows happen in accordance with the operating principles of your freezer. It is normal and not a fault.
There is a noise like wind blowing.
<ul style="list-style-type: none"> • Fans are used in order to cool the freezer. It is normal and not a fault.
Condensation on the inner walls of the freezer.
<ul style="list-style-type: none"> • Hot and humid weather increases icing and condensation. It is normal and not a fault. • The door might have been left ajar; make sure that the door is closed fully. • The door might have been opened frequently or left ajar for a long time; open them less frequently.
Humidity occurs on the outside of the freezer.
<ul style="list-style-type: none"> • There might be humidity in the air; this is quite normal in humid weather. When the humidity is less, condensation will disappear.
The door is not closing.
<ul style="list-style-type: none"> • Food packaging may prevent the door from closing. Replace the packaging that are obstructing the door. • The freezer is not completely upright on the floor and rocking when slightly moved. Adjust the legs. • The floor is not level or strong. Make sure that the floor is level and capable of carrying the freezer.

Gelieve eerst deze gebruikershandleiding te lezen!

Beste klant,

Uw product is in een moderne fabriek geproduceerd en heeft de meest nauwkeurige procedures voor kwaliteitscontrole ondergaan. Wij hopen dat dit product u doeltreffend van dienst zal zijn.

Wij raden u aan de volledige gebruikershandleiding zorgvuldig door te lezen voordat u uw product gaat gebruiken en deze bij hand te houden zodat u de handleiding altijd kunt raadplegen.

Deze gebruikershandleiding

- Helpt u uw toestel snel en veilig te gebruiken.
 - Lees de gebruikershandleiding voordat u het product installeert en gebruikt.
 - Volg de instructies, in het bijzonder die met betrekking tot veiligheid.
 - Bewaar de gebruikershandleiding op een gemakkelijk toegankelijke plaats. Het kan zijn dat u deze later nog nodig heeft.
 - Lees ook de andere documenten die bij uw product worden geleverd.
- Let erop dat deze gebruikershandleiding ook op andere modellen van toepassing kan zijn.

Symbolen en hun beschrijvingen

Deze gebruikershandleiding bevat de volgende symbolen:



Belangrijke informatie of nuttige tips.



Waarschuwing tegen gevaarlijke omstandigheden voor leven en eigendommen.



Waarschuwing tegen elektrische spanning.

1 Uw diepvriezer	4	4 Voorbereiding	14
2 Belangrijke informatie	5	5 Gebruik van de diepvriezer	15
Bedoeld gebruik	5	De werkingstemperatuur instellen	15
Algemene veiligheid	5	Diepvriezen.....	15
Kinderbeveiliging	9	Diepvrieselement	16
Voldoet aan de WEEE-richtlijn en de richtlijnen voor afvoeren van het restproduct:	9	Fast Freeze (snelvriezen).....	16
Voldoet aan RoHS-richtlijn:	9	6 Onderhoud en reiniging	17
Verpakkingsinformatie.....	9	Bescherming van de plastic oppervlakken	17
HC-waarschuwing.....	9	7 Aanbevolen oplossingen voor problemen	18
Energiebesparende maatregelen	9		
3 Installatie	10		
Aandachtspunten bij het opnieuw transporteren van de diepvriezer.	10		
Voordat de diepvriezer in gebruik wordt genomen	10		
Alvorens u de diepvriezer gaat gebruiken, controleert u of:	10		
Afvoeren van de verpakking.....	11		
Afvoeren van uw oude diepvriezer	11		
Voer de oude diepvriezer af zonder het milieu te beschadigen.	11		
Plaatsing en installatie.....	11		
Stelvoetjes aanpassen.....	12		
Diepvrieselement	12		
De openingsrichting van de deur wijzigen	13		

1 Uw diepvriezer

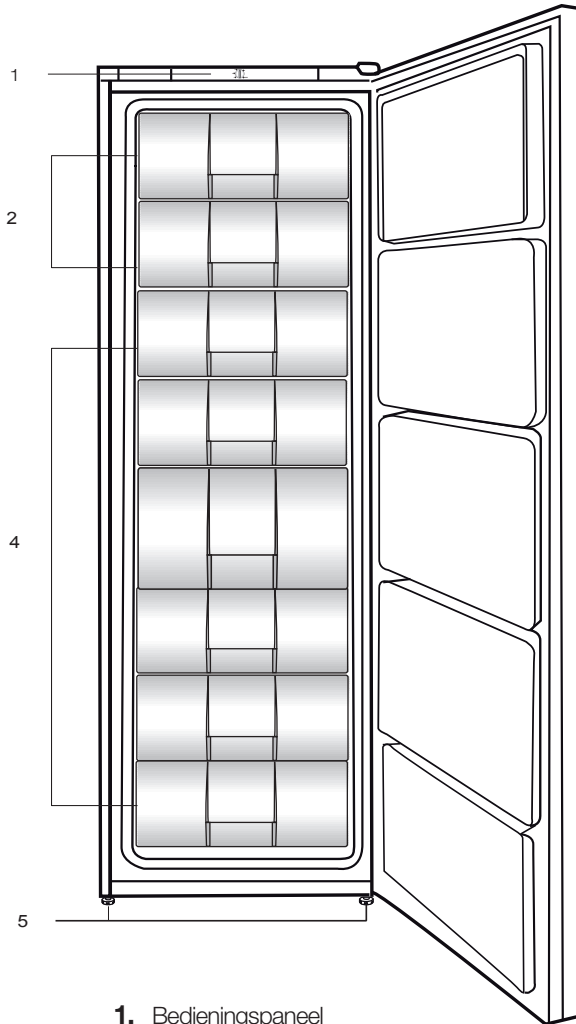

1. Bedieningspaneel
2. Flap (FastFreeze-gedeelte)
3. Laden
4. Stelvoetjes aan de voorkant

2 Belangrijke informatie

Lees de onderstaande informatie. Als deze informatie niet wordt gevolgd, kan dit persoonlijk letsel of materiële schade tot gevolg hebben. In dat geval worden alle garantie- en betrouwbaarheidsverplichtingen ongeldig.

Bedoeld gebruik

- Dit product is ontworpen voor huishoudelijk gebruik.
- Dit product mag niet buitenshuis worden gebruikt. Het is niet geschikt voor gebruik buitenshuis zelfs wanneer deze ruimte met een dak is afgedekt.

Algemene veiligheid

- Wanneer dit product is versleten mag het niet als huishoudelijk afval behandeld worden. In plaats daarvan moet het worden afgegeven bij het beschikbare verzamelpunt voor het recyclen van elektrische en elektronische apparaten.
- Raadpleeg de GRAM-service voor alle vragen en problemen met betrekking tot de diepvriezer.
- Bij het schoonmaken en ontdooien van de diepvriezer mogen geen stoom of stoomreinigers gebruikt worden. De stoom kan in contact komen met de elektrische onderdelen en kortsluiting of een elektrische schok veroorzaken.
- Gebruik geen elektrische apparaten binnen in de diepvriezer.
- Beschadig het koelcircuit, waar de koelvloeistof circuleert, niet door boor- of snijdgereedschap. De koelvloeistof kan naar buiten geblazen worden wanneer de gasleidingen van de verdamper, leidingverlengingen of oppervlaktecoatings worden doorboord en dit kan huidirritatie en oogletsel veroorzaken.
- Dek de ventilatieopeningen van uw diepvriezer niet af en blokkeer deze niet.
- Een reparatie aan elektrische onderdelen mag alleen door bevoegde

- technici worden uitgevoerd. Reparaties die door onbevoegde personen worden uitgevoerd kunnen een risico voor de gebruiker opleveren.
- Sluit in geval van storing of tijdens onderhoud of reparatiewerkzaamheden de stroomtoevoer van de diepvriezer af door de zekering eruit te draaien of de stekker van het apparaat eruit te trekken.
 - Bij het uittrekken van de stekker niet aan de kabel trekken.
 - Ontvlambare voorwerpen of producten die ontvlambare gassen bevatten (bijv. spray) en explosieve materialen mogen nooit in het apparaat bewaard worden.
 - Gebruik geen andere mechanische toestellen of andere middelen om het ontdooiproces te versnellen dan die toestellen of middelen die door de fabrikant worden aangeraden.
 - Gebruik geen beschadigde diepvriezer. Raadpleeg bij twijfel de GRAM-service.
 - De elektrische veiligheid van uw diepvriezer wordt alleen door de garantie gedekt wanneer het aardingssysteem in uw huis aan de normen voldoet.
 - Blootstelling van het product aan regen, sneeuw, zon en wind is gevaarlijk met betrekking tot de elektrische veiligheid.
 - Gelieve contact op te nemen met de GRAM-service wanneer de stroomkabel is beschadigd enz. zodat dit voor u geen gevaar oplevert.
 - Steek de stekker van de diepvriezer nooit in het stopcontact tijdens het plaatsen. Dit kan ernstig letsel of zelfs overlijdensrisico's veroorzaken.
 - Deze diepvriezer is alleen bedoeld voor het bewaren van voedsel. Ze

mag niet voor andere doeleinden worden gebruikt.

- Het label dat de technische specificatie van het product beschrijft, bevindt zich binnenin aan de linkerkant van de diepvriezer.
- Sluit de diepvriezer niet aan op een elektronisch stroombesparingsstelsel dat de stroom onderbreekt. Dit kan het product beschadigen.
- Als bij handmatig bediende diepvriezers, de stroomtoevoer losgekoppeld is, wacht dan minstens 5 minuten voordat u de stroom weer aansluit.
- Deze gebruikershandleiding moet aan de volgende eigenaar van de diepvriezer worden doorgegeven.
- Zorg ervoor dat bij het verplaatsen van de diepvriezer de elektriciteitskabel niet beschadigd geraakt. Om brand te voorkomen mag de kabel niet gedraaid worden. Er mogen geen zware objecten op de

elektriciteitskabel geplaatst worden. Wanneer de stekker van de diepvriezer in het stopcontact is, raak het stopcontact niet met natte handen aan.

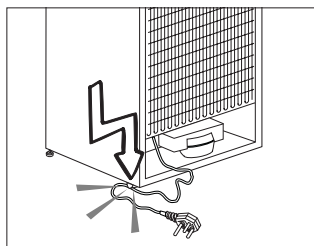

- Plaats de stekker van de diepvriezer niet in het stopcontact als dit stopcontact los zit.
- Spat geen water rechtstreeks op de buitenste of binnenste delen van de diepvriezer.
- Spreek geen ontvlambare materialen zoals propaan gas enz. nabij de diepvriezer in verband met brand- en explosiegevaar.
- Plaats geen voorwerpen gevuld met water bovenop de diepvriezer. Dit kan een elektrische schok of brand tot gevolg hebben.

- Laad de diepvriezer niet te vol met teveel voedsel. Het teveel aan voedsel kan uit de diepvriezer vallen wanneer de deur geopend wordt en dit kan resulteren in letsel of schade aan de diepvriezer. Plaats geen voorwerpen bovenop de diepvriezer. Deze kunnen vallen wanneer de deur van de diepvriezer geopend of gesloten wordt.
- Wanneer de diepvriezer langere tijd niet wordt gebruikt, moet de stekker van de diepvriezer uit het stopcontact gehaald worden.. Een probleem in de isolatie van de elektriciteitskabel kan brand tot gevolg hebben.
- De punt van de stekker moet regelmatig gereinigd worden. Anders zou er brand kunnen ontstaan.
- De diepvriezer kan zich verplaatsen wanneer de verstelbare voetjes niet stevig op de grond staan. Met behulp van de verstelbare voetjes, kunt u ervoor zorgen dat de diepvriezer stevig op de grond staat
- Trek bij het verplaatsen van het product niet aan de deurgreep van de diepvriezer. Hierdoor kan de greep van de diepvriezer los gaan zitten.
- Indien u twee producten naast elkaar wilt zetten, bijv. een koelkast en een vriezer dient u een decoratiekit te gebruiken welke een kleine mat en een decoratieonderdeel bevat. De mat wordt aan de zijkant van één van de producten aangebracht om een ruimte tussen de producten te creëren. Het decoratieonderdeel wordt tussen de twee producten aangebracht om het gat tussen de producten te verhullen (Afb. 2). De decoratiekit is geen deel van het product maar kan als een accessoire geleverd worden.

Kinderbeveiliging

- Kinderen moeten onder toezicht staan om ervoor te zorgen dat ze niet spelen met het apparaat.

Voldoet aan de WEEE-richtlijn en de richtlijnen voor afvoeren van het restproduct:

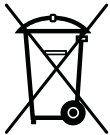

Dit product voldoet aan de EU-richtlijn WEEE (2012/19/EU). Dit product is voorzien van een classificatiesymbool voor afvalsortering van elektrische en elektronische apparatuur (WEEE).

Dit product werd

vervaardigd uit onderdelen en materialen van hoge kwaliteit die hergebruikt kunnen worden en geschikt zijn voor recycling. Gooi het restproduct aan het einde van zijn levensduur niet weg bij normaal huishoudelijk of ander afval. Breng het naar het verzamelpunt voor recycling van elektrische en elektronische apparatuur. Raadpleeg uw plaatselijke autoriteiten om te weten waar u deze verzamelpunten aantreft.

Voldoet aan RoHS-richtlijn:

Het door u aangekochte product voldoet aan de EU-richtlijn RoHS (2011/65/EU). Het bevat geen schadelijke en verboden materialen die in deze richtlijn zijn opgenomen.

Verpakkingsinformatie

De verpakkingsmaterialen van het product zijn vervaardigd uit recycleerbare materialen in overeenstemming met onze nationale milieunormen. Gooi het verpakkingsmateriaal niet weg met het huishoudelijk of ander afval. Breng het naar een verzamelpunt voor verpakkingsmateriaal dat is aangesteld door de lokale autoriteiten.

HC-waarschuwing

• Dit product is uitgerust met een koelsysteem dat R600a bevat:

Dit gas is ontvlambaar. Zorg daarom tijdens gebruik en transport dat het koelsysteem en de leidingen niet beschadigd raken. In het geval van schade: houd uw product weg van mogelijke ontstekingsbronnen die kunnen veroorzaken dat het product vuur vat en ventileer de ruimte waarin de unit is geplaatst.

Energiebesparende maatregelen

- Houd de deuren van uw diepvriezer niet lang open.
- Laad de diepvriezer niet te vol zodat luchtcirculatie aan de binnenzijde niet geblokkeerd wordt.
- Plaats de diepvriezer niet in direct zonlicht of naast warmteafgevend apparaten zoals een oven, vaatwasser of radiator.
- Bewaar uw levensmiddelen in gesloten bakjes.

3 Installatie

⚠ De fabrikant kan niet aansprakelijk worden gesteld indien de informatie van deze gebruikershandleiding niet in acht wordt genomen.

Aandachtspunten bij het opnieuw transporteren van de diepvriezer.

1. Vóór transport dient de diepvriezer leeg en schoon te zijn.
2. In verband met schokken moeten de schappen, accessoires, enz. met plakband vastgezet worden voordat de diepvriezer opnieuw wordt verpakt.
3. Verpakking moet worden vastgebonden met dikke tape en sterke touwen en de transportregels, gedrukt op de verpakking, moeten opgevolgd worden.

Vergeet niet...

Ieder gerecycled materiaal is een essentiële bron voor de natuur en onze nationale bronnen.

Indien u een bijdrage wilt leveren aan recycling van verpakkingsmateriaal, kunt u meer informatie krijgen bij de milieu-instanties of plaatselijke autoriteiten.

Voordat de diepvriezer in gebruik wordt genomen

Alvorens u de diepvriezer gaat gebruiken, controleert u of:

1. De binnenkant van de diepvriezer droog is en of dat de lucht aan de achterkant van het apparaat vrij kan circuleren.

2. U kunt de twee 2 wiggen plaatsen zoals weergegeven in de afbeelding. De wiggen zorgen voor de vereiste afstand tussen uw diepvriezer en de muur om luchtcirculatie mogelijk te maken. (De afbeelding dient alleen als voorbeeld en hoeft niet exact met uw product overeen te komen.)

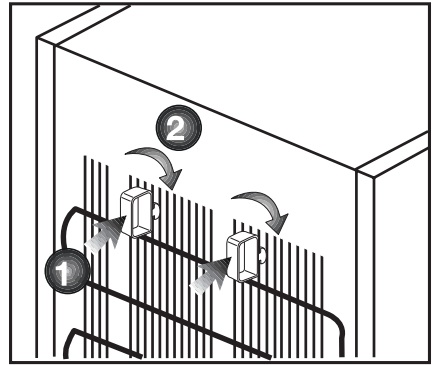

3. Maak de binnenkant van de diepvriezer schoon, zoals aanbevolen in het hoofdstuk "Onderhoud en reiniging".
4. Steek de stekker van de diepvriezer in het stopcontact. Wanneer de deur wordt geopend gaat het lampje in de diepvriezer branden.
5. U zult een geluid horen wanneer de compressor opstart. De vloeistof en de gassen die zich in het koelsysteem bevinden, zouden ook wat lawaai kunnen veroorzaken zelfs wanneer de compressor niet werkt. Dit is normaal.
6. De voorkant van de diepvriezer kan warm aanvoelen. Dit is normaal. Deze oppervlakken zijn bedoeld om warm te worden om condensvorming te voorkomen.

Elektrische aansluiting

Sluit uw apparaat aan op een geaard stopcontact, beschermd door een zekering met de juiste capaciteit.

Belangrijk:

- De aansluiting moet conform nationale voorschriften worden uitgevoerd.
- De stekker van de stroomkabel moet na installatie eenvoudig bereikbaar zijn.
- Verlengkabels en verdeelstekkers met meerdere stekkers mogen niet bij de aansluiting worden gebruikt.

 Een beschadigd netsnoer moet worden vervangen door een erkende elektricien.

Afvoeren van de verpakking

De verpakkingsmaterialen kunnen gevaarlijk zijn voor kinderen. Houd het verpakkingsmateriaal buiten bereik van kinderen of voer deze af volgens de afvoerrichtlijnen. Gooi het materiaal niet weg bij het normale huishoudelijk afval.

De verpakking van de diepvriezer is vervaardigd uit herbruikbare materialen.

Afvoeren van uw oude diepvriezer

Voer de oude diepvriezer af zonder het milieu te beschadigen.

- U kunt de dealer of het afvalcentrum van uw gemeente raadplegen over het afvoeren van uw diepvriezer.

Voordat u de diepvriezer afvoert, snijd de elektrische stekker af. Indien het apparaat is uitgevoerd met deursluitingen, maak dit slot dan onbruikbaar om kinderen tegen gevaar te beschermen.

Plaatsing en installatie

1. Er moet geschikte luchtventilatie rond uw diepvriezer zijn om een efficiënte werking te verkrijgen.
2. Plaats de diepvriezer op een vlakke ondergrond om schokken te vermijden.
3. Plaats de diepvriezer niet in omgevingstemperaturen onder $-15\text{ }^{\circ}\text{C}$.

Stelvoetjes aanpassen

Als de diepvriezer niet stevig staat kunt u de diepvriezer waterpas stellen door aan de stelvoetjes te draaien zoals getoond in de afbeelding. De hoek van het stelvoetje wordt verlaagd wanneer u dit voetje in de richting van de zwarte pijl draait en verhoogd wanneer u in de tegenovergestelde richting draait. Wanneer iemand u hierbij helpt door de diepvriezer lichtjes op te tillen vereenvoudigt dit het proces.

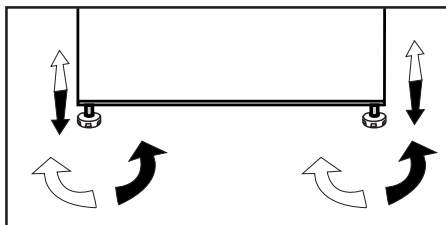

Diepvrieselement

Diepvrieselementen vertragen het ontdooien van bewaard ingevroren voedsel in geval van een stroomstoring of defect. Het plaatsen van het element direct bovenop het voedsel geeft u de langste bewaarperiode.

Diepvrieselementen kunnen ook worden gebruikt om voedsel tijdelijk koud te houden, bijv. in een koeltas.

De openingsrichting van de deur wijzigen

Ga verder in numerieke volgorde.

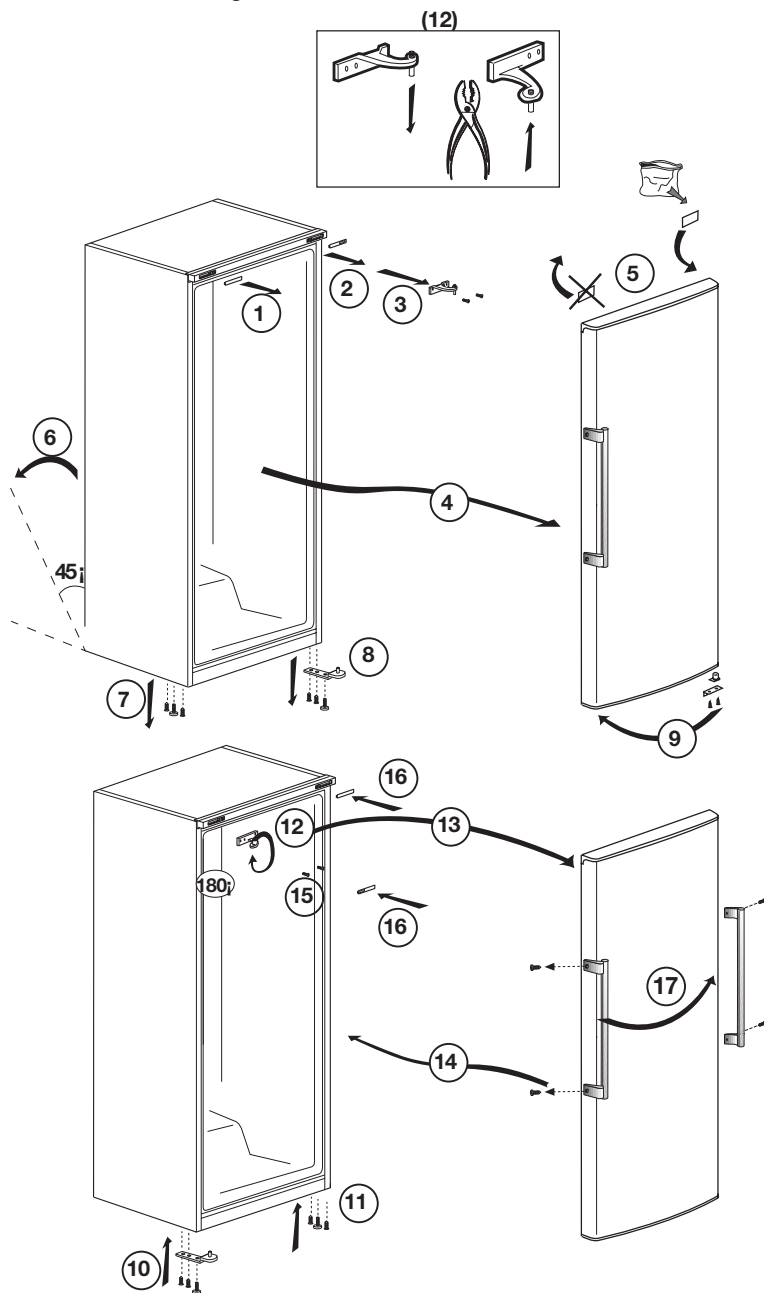

4 Voorbereiding

- i** De diepvriezer moet worden geïnstalleerd op minstens 30 cm afstand van warmtebronnen zoals kookplaten, centrale verwarming en kachels en op minstens 5 cm afstand van elektrische ovens. De diepvriezer mag niet in direct zonlicht worden geplaatst.
- i** Controleer of de binnenzijde van de diepvriezer volledig schoon is.
- i** Indien u twee producten naast elkaar wilt zetten, bijv. een koelkast en een vriezer dient u een decoratiekit te gebruiken welke een kleine mat en een decoratieonderdeel bevat. De mat wordt aan de zijkant van één van de producten aangebracht om een ruimte tussen de producten te creëren. Het decoratieonderdeel wordt tussen de twee producten aangebracht om het gat tussen de producten te verhullen (Afb. 2). De decoratiekit is geen deel van het product maar kan als een accessoire geleverd worden.
- i** Wanneer u de diepvriezer voor de eerste keer in gebruik neemt, gelieve tijdens de eerste zes uur de volgende instructies in acht te houden.
 - De deur niet regelmatig openen.
 - Het apparaat moet in bedrijf gesteld worden zonder levensmiddelen.
 - De stekker van de diepvriezer niet uittrekken. Indien er zich een stroomstoring voordoet buiten uw macht, zie de waarschuwingen in het deel "Aanbevolen oplossingen voor problemen".
- i** Originele verpakking en schuimmaterialen moeten worden bewaard voor toekomstig transport of verhuizen.

5 Gebruik van de diepvriezer

De werkingstemperatuur instellen

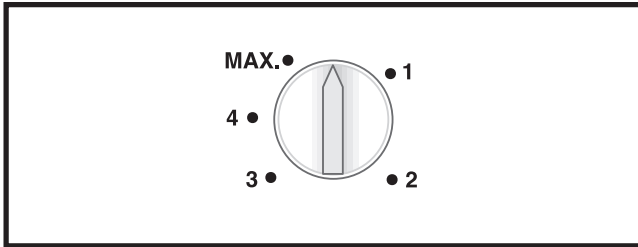

De werkingstemperatuur wordt geregeld via de temperatuurbediening.

1 = Laagste koelstand
(Warmste instelling)

MAX. = Hoogste koelstand
(Koudste instelling)

Kies een stand die overeenkomt met de gewenste temperatuur.

De binnentemperatuur hangt ook af van de omgevingstemperatuur, hoe vaak de deur geopend wordt en de hoeveelheid voedsel die in de koelkast bewaard wordt.

Wanneer u de deur vaak opent, stijgt de temperatuur in de koelkast/diepvriezer.

Het is daarom raadzaam om de deur na elk gebruik zo snel mogelijk te sluiten.

De normale bewaartemperatuur van uw apparaat moet -18°C (0°F) bedragen. U kunt lagere temperaturen krijgen door de thermostaat in richting MAX te draaien.

Wij raden aan de temperatuur met een nauwkeurige thermometer te controleren zodat u zeker weet dat in de gewenste temperatuur in de bewaarvakken wordt gehandhaafd. U dient de temperatuur van de thermometer onmiddellijk af te lezen. Deze stijgt namelijk zeer snel wanneer u de thermometer uit de diepvriezer neemt..

Diepvriezen

Voedsel invriezen

U kunt het apparaat gebruiken om verse etenswaren in te vriezen of om diepvriesproducten te bewaren.

Raadpleeg de aanbevelingen op de verpakking van de etenswaren.

⚠ Let op

Overschrijd de vriescapaciteit van uw apparaat niet binnen een periode van 24 uur. Zie het typeplaatje.

Om de kwaliteit van het voedsel te behouden, moet het invriezen zo snel mogelijk gebeuren. Op deze manier zal de vriescapaciteit niet worden overschreden en zal de temperatuur in de diepvriezer niet stijgen.

⚠ Let op

Houd het al diepgevroren voedsel altijd apart van vers voedsel.

Maak u geen zorgen als u de deur van de diepvriezer moeilijk kunt openen net nadat u deze gesloten hebt. Dit komt door het drukverschil. Het drukverschil wordt na enkele minuten genivelleerd zodat u de deur weer normaal kunt openen.

U hoort een vacuümgeluid net nadat u de deur sluit. Dit is normaal.

Fast Freeze (snelvriezen)

Als u grote hoeveelheden verse producten gaat invriezen, draait u de thermostaat naar MAX. 24 uur voordat u de producten in het Fast Freeze-diepvriesvak plaatst.

Wij raden aan om de thermostaat minimaal 24 uur in de stand MAX te laten staan om de maximale hoeveelheid verse producten (aangegeven als vriescapaciteit) in te vriezen. Zorg dat u geen diepvriesproducten met verse etenswaren mengt.

Ontdooien van het apparaat









Het apparaat ontdooit automatisch.

Diepvrieselement

Diepvrieselementen vertragen het ontdooien van bewaard ingevroren voedsel in geval van een stroomstoring of defect. Het plaatsen van het element direct bovenop het voedsel geeft u de langste bewaarperiode.

Diepvrieselementen kunnen ook worden gebruikt om voedsel tijdelijk koud te houden, bijv. in een koeltas.

6 Onderhoud en reiniging

-  Gebruik nooit benzine, benzeen of gelijksoortige substanties voor het reinigingswerk.
-  Wij bevelen aan dat u de stekker uit het toestel trekt voordat u met reinigen begint.
-  Gebruik nooit scherpe voorwerpen, zeep, huishoudproducten, afwasmiddel of boenwas om het product te reinigen.
-  Gebruik lauwwarm water om de kast van uw diepvriezer schoon te maken en wrijf deze droog.
-  Gebruik een vochtige doek, uitgewrongen in een oplossing van één koffielepel natriumbicarbonaat (soda) voor 50 cl water, om de binnenkant schoon te maken en wrijf vervolgens droog.
-  Zorg ervoor dat er geen water in de lamp en andere elektrische onderdelen binnensijpelt.
-  Als de diepvriezer langere tijd niet wordt gebruikt, trek dan de stroomkabel uit, verwijder alle etenswaren, maak het apparaat schoon en laat de deur op een kier staan.
-  Kijk de deurafdichting regelmatig na om u er zeker van te zijn dat ze schoon en vrij van etensresten zijn.

Bescherming van de plastic oppervlakken

-  Plaats geen vloeibare olie of in olie bereide maaltijden in uw diepvriezer in open bakjes. Deze kunnen de kunststof oppervlakken van de diepvriezer beschadigen. Mocht u olie morsen op de plastic oppervlakken, reinig dit deel van het oppervlak dan direct met warm water en spoel af.

7 Aanbevolen oplossingen voor problemen

Controleer de volgende punten voordat u GRAM-service belt. Dit kan u tijd en geld besparen. Deze lijst omvat regelmatige klachten die niet voortkomen uit defect vakmanschap of materiaalgebruik. Het is mogelijk dat bepaalde functies die hier beschreven zijn niet tot uw product behoren.

De diepvriezer werkt niet.

- Zit de stekker van de diepvriezer goed in het stopcontact? Steek de stekker in het stopcontact.
- Is de zekering van het stopcontact of de hoofdzekering gesprongen? Controleer de zekering.

Condensvorming langs de wand van de diepvriezer

- Zeer koude omgevingsomstandigheden. Regelmatig openen en sluiten van de deur. Zeer vochtige omgevingsomstandigheden. De deur staat op een kier. Zet de thermostaat kouder.
- Zorg dat de deur minder lang open staat of dat deze minder vaak wordt geopend.
- Veeg condens af met een droge doek en controleer of condensvorming aanhoudt.

De compressor draait niet

- In geval van een stroomstoring kan de diepvriezer niet meteen starten omdat de compressor de druk van het koelmiddel in het koelsysteem van de diepvriezer in balans moet brengen. De uitlijning van het koelmiddel onder druk leidt tot een uitstel van 6 minuten van het opstarten. Neem contact op met GRAM-service wanneer de koelkast na deze periode niet start.
- De diepvriezer zit in een ontdooicyclus. Dit is normaal voor een volledig automatisch ontdooiende diepvriezer. De ontdooicyclus vindt periodiek plaats.
- De stekker van de diepvriezer steekt niet in het stopcontact. Zorg ervoor dat de stekker in het stopcontact zit.
- Is de temperatuur goed ingesteld?
- De stroom werd mogelijk onderbroken.

De diepvriezer werkt frequent of gedurende lange tijd.

- Uw nieuwe product kan breder zijn dan het vorige apparaat. Dit is normaal. Grote diepvrieskasten werken gedurende langere tijd.
- De omgevingstemperatuur kan hoog zijn. Dit is normaal.
- De stekker van de diepvriezer kan onlangs ingestoken zijn of de koelkast kan zijn volgeladen met etenswaren. Het compleet afkoelen van de diepvriezer kan enkele uren langer in beslag nemen.
- Het kan zijn dat er grote hoeveelheden warme levensmiddelen recentelijk in de diepvriezer zijn geplaatst. Warme levensmiddelen maken dat de diepvriezer langer moet werken totdat deze levensmiddelen de veilige bewaar temperatuur hebben bereikt.
- Deuren kunnen regelmatig geopend zijn of gedurende enige tijd op een kier hebben gestaan. De warme lucht die in de diepvriezer is binnengekomen maakt dat de diepvriezer langer werkt. Open de deur minder vaak.
- De diepvriezer is zeer koud ingesteld. Stel de temperatuur van de diepvriezer hoger en wacht tot de temperatuur wordt bereikt.
- De deurafdichting van de diepvriezer kan vuil, versleten, gebroken of niet goed geplaatst zijn. Maak de afdichting schoon of vervang deze. Een beschadigde/gebroken afdichting maakt dat de diepvriezer langer moet werken om de huidige temperatuur te handhaven.

De temperatuur in de diepvriezer is erg hoog.

- De temperatuur van de diepvriezer is mogelijk zeer warm ingesteld. Verander de temperatuur van de diepvriezer totdat de temperatuur van de diepvriezer het gewenste niveau bereikt.
- Deuren kunnen regelmatig geopend zijn of gedurende enige tijd op een kier hebben gestaan; doe ze minder vaak open.
- De deur is mogelijk op een kier blijven staan; doe de deur volledig dicht.
- Het kan zijn dat er grote hoeveelheden warme levensmiddelen recentelijk in de diepvriezer zijn geplaatst. Wacht tot de diepvriezer de gewenste temperatuur heeft bereikt.
- De diepvriezer kan recentelijk ingeschakeld zijn. Het kost tijd om de diepvriezer volledig te laten afkoelen.

Het werkingsgeluid neemt toe wanneer de diepvriezer werkt.
<ul style="list-style-type: none"> De werking van de diepvriezer kan veranderen als gevolg van wijzigingen in de omgevingstemperatuur. Dit is normaal en geen defect.
Vibratie of geluid.
<ul style="list-style-type: none"> De vloer is niet gelijk of niet stevig. De diepvriezer kantelt een beetje wanneer langzaam wordt bewogen. Zorg dat de vloer vlak en sterk genoeg is om de diepvriezer te dragen. Het geluid kan worden veroorzaakt door voorwerpen die op de diepvriezer zijn geplaatst. Voorwerpen bovenop de diepvriezer moeten worden verwijderd.
Er komt een geluid van morsende of sprayende vloeistof komt uit de diepvriezer.
<ul style="list-style-type: none"> Vloeistof- en gasstromen vinden plaats conform de werkingsprincipes van de diepvriezer. Dit is normaal en geen defect.
Een geluid van wind die blaast.
<ul style="list-style-type: none"> Er worden ventilatoren gebruikt om de diepvriezer te koelen. Dit is normaal en geen defect.
Condensvorming op de binnenwanden van de diepvriezer.
<ul style="list-style-type: none"> Met warm en vochtig weer neemt ijs- en condensvorming toe. Dit is normaal en geen defect. De deuren kunnen op een kier hebben gestaan, zorg ervoor dat de deuren volledig gesloten zijn. Deuren kunnen regelmatig geopend zijn of gedurende enige tijd op een kier hebben gestaan; doe ze minder vaak open.
Vochtvorming aan de buitenkant van de diepvriezer.
<ul style="list-style-type: none"> De lucht is mogelijk vochtig; dit is vrij normaal bij vochtig weer. Wanneer de vochtigheid minder wordt, zal de condens verdwijnen.
De deur sluit niet.
<ul style="list-style-type: none"> Voedselpakketjes kunnen er de reden van zijn dat de deur niet sluit. Verplaats de pakketjes die de deur belemmeren. De diepvriezer staat niet volledig waterpas op de vloer en wiebelt wanneer ze lichtjes wordt verplaatst. Stel de voetjes af. De vloer is niet gelijk of stevig. Zorg dat de vloer vlak en sterk genoeg is om de diepvriezer te dragen.

NO:
Gram A/S

Tel.: 22 07 26 30
www.gram.no

SE:
Gram A/S

Tel.: 040 38 08 40
www.gram.se

FI:
Gram A/S

Tel.: 020 7756 350
www.gram.fi

GRAM

Gram A/S
Gejlhavegård 2B
DK-6000 Kolding
+45 73 20 10 00
www.gram.dk